

Audi A5

Virtapiirikaavio

Nro 103 / 1

08.2011

3,0-l-bensiinimoottori , CAKA
alkaen tammikuu 2010

Audi A5

Virtapiirikaavio

Nro 103 / 2

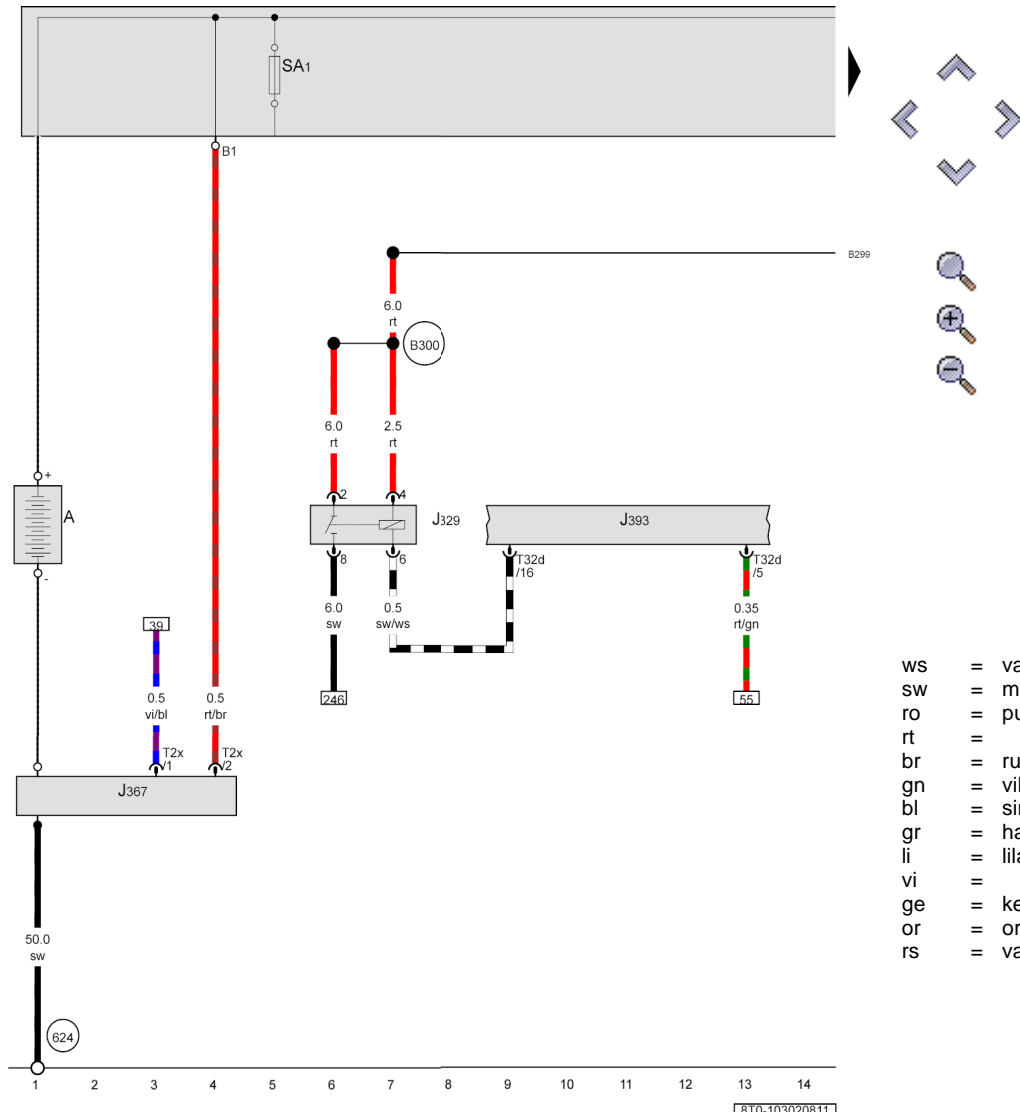

ws = valkoinen
 sw = musta
 ro = punainen
 rt = ruskea
 br = ruskea
 gn = vihreä
 bl = sininen
 gr = harmaa
 li = lila
 vi =
 ge = keltainen
 or = oranssi
 rs = vaaleanpunainen

Akku, Liittimen 15 virtarele

- A - Akku
- J329 - Liittimen 15 virtarele
- J367 - Akun valvonnan ohjainlaite
- J393 - Mukavuusjärjestelmän keskusohjainlaite
- SA1 - Varoke 1 varokkeenpitimessä A
- T2x - Liitin, 2-napainen
- T32d - Liitin, 32-napainen
- 624 - Maadoituspiste käynnistysakun vieressä

B299 - Plusliitin 3 (30) pääjohdinsarjassa

B300 - Plusliitin 4 (30) pääjohdinsarjassa

Audi A5

Virtapiirikaavio

Nro 103 / 3

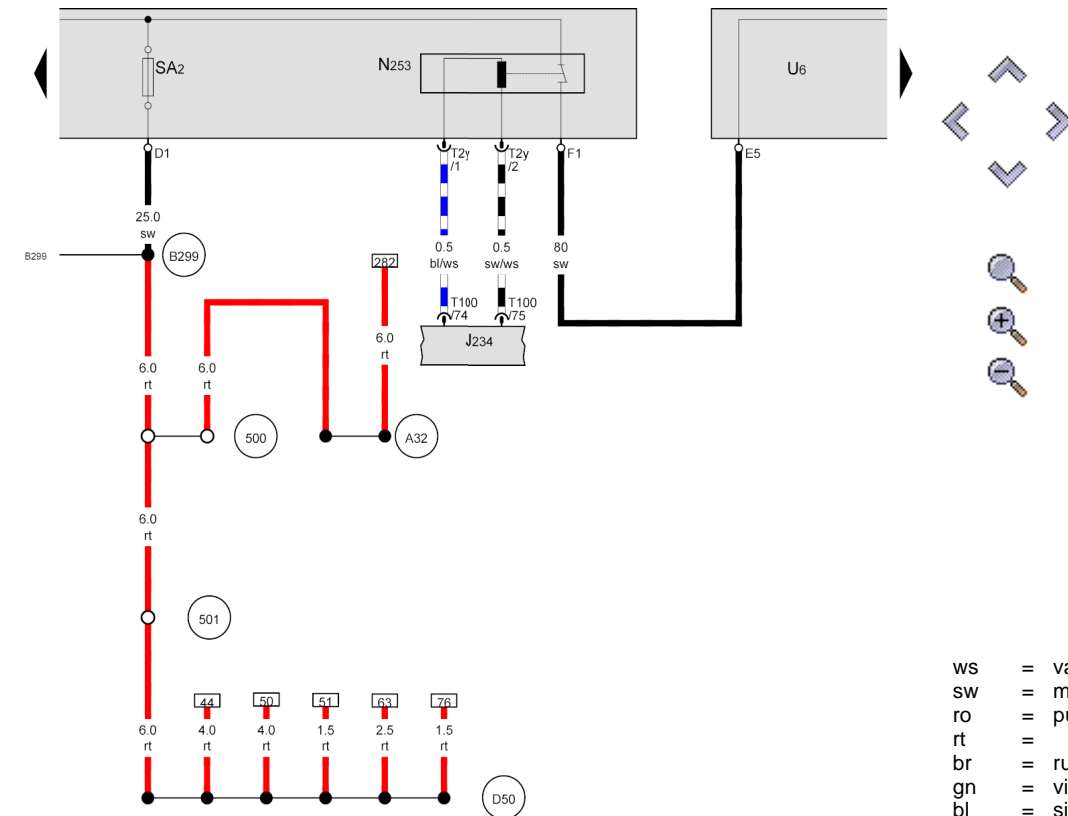

Sytytin akun virtakatkoksen varalta, Ulkopuolisen käynnistyksen pistorasia

- J234 - Turvatyynyn ohjainlaite
- N253 - Sytytin akun virtakatkoksen varalta
- SA2 - Varoke 2 varokkeenpitimessä A
- T2y - Liitin, 2-napainen
- T100 - Liitin, 100-napainen
- U6 - Ulkopuolisen käynnistyksen pistorasia
- 500 - Ruuviliitos 1 (30) relelevyssä
- 501 - Ruuviliitos 2 (30) relelevyssä
- A32 - Plusliitin (30) kojelaudan johdinsarjassa
- B299 - Plusliitin 3 (30) pääjohdinsarjassa
- D50 - Plusliitin (30) moottoritilan johdinsarjassa

- ws = valkoinen
- sw = musta
- ro = punainen
- rt = ruskea
- br = ruskea
- gn = vihreä
- bl = sininen
- gr = harmaa
- li = lila
- vi =
- ge = keltainen
- or = oranssi
- rs = vaaleanpunainen

15 16 17 18 19 20 21 22 23 24 25 26 27 28

[RTN:103/00211]

Audi A5

Nro 103 / 4

Virtapiirikaavio

Käynnistysmoottori, Vaihtovirtalaturi, Lataussäädin, Liittimen 30 jakokappale 2, Ulkopuolisen käynnistyksen pistorasia

- B - Käynnistysmoottori
- C - Vaihtovirtalaturi
- C1 - Lataussäädin
- C24 - Häiriönpoistokondensaattori
- S204 - Varoke 1 (30)
- S205 - Varoke 2 (30)
- T17e - Liitin, 17-napainen, punainen
- T17r - Liitin, 17-napainen, valkoinen
- TV22 - Liittimen 30 jakokappale 2
- U6 - Ulkopuolisen käynnistyksen pistorasia
- 12 - Maadoituspiste moottoritalassa vasemmalla

- 85 - Maadoitus 1 moottoritalan johdinsarjassa

- B698 - Liitin 3 (LIN-väylä) pääjohdinsarjassa

- D75 - Plusliitin 2 (30) moottoritalan johdinsarjassa

- * - katso jäähdytystuulettimen kyseinen virtapiirikaavio

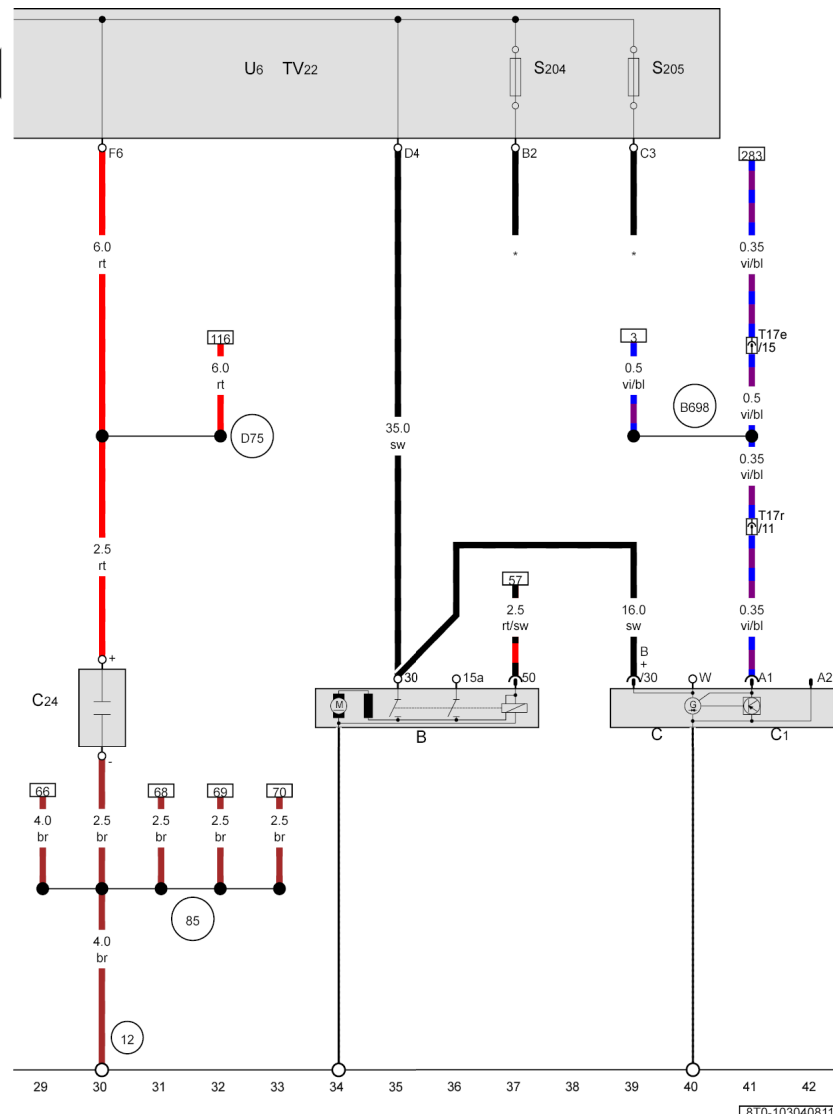

- ws = valkoinen
- sw = musta
- ro = punainen
- rt = ruskea
- br = ruskea
- gn = vihreä
- bl = sininen
- gr = harmaa
- li = lila
- vi =
- ge = keltainen
- or = oranssi
- rs = vaaleanpunainen

Audi A5

Nro 103 / 5

Virtapiirikaavio

Motronic-virtarele, Moottorikomponenttien virtarele

- J271 - Motronic-virtarele
- J623 - Moottorin ohjainlaite
- J757 - Moottorikomponenttien virtarele
- T17q - Liitin, 17-napainen, punainen
- T17r - Liitin, 17-napainen, valkoinen
- T94 - Liitin, 94-napainen
- B146 - Plusliitin 1 (87) matkustamon johdinsarjassa
- D101 - Liitin 1 moottoritilan johdinsarjassa
- D108 - Liitin 6 moottoritilan johdinsarjassa

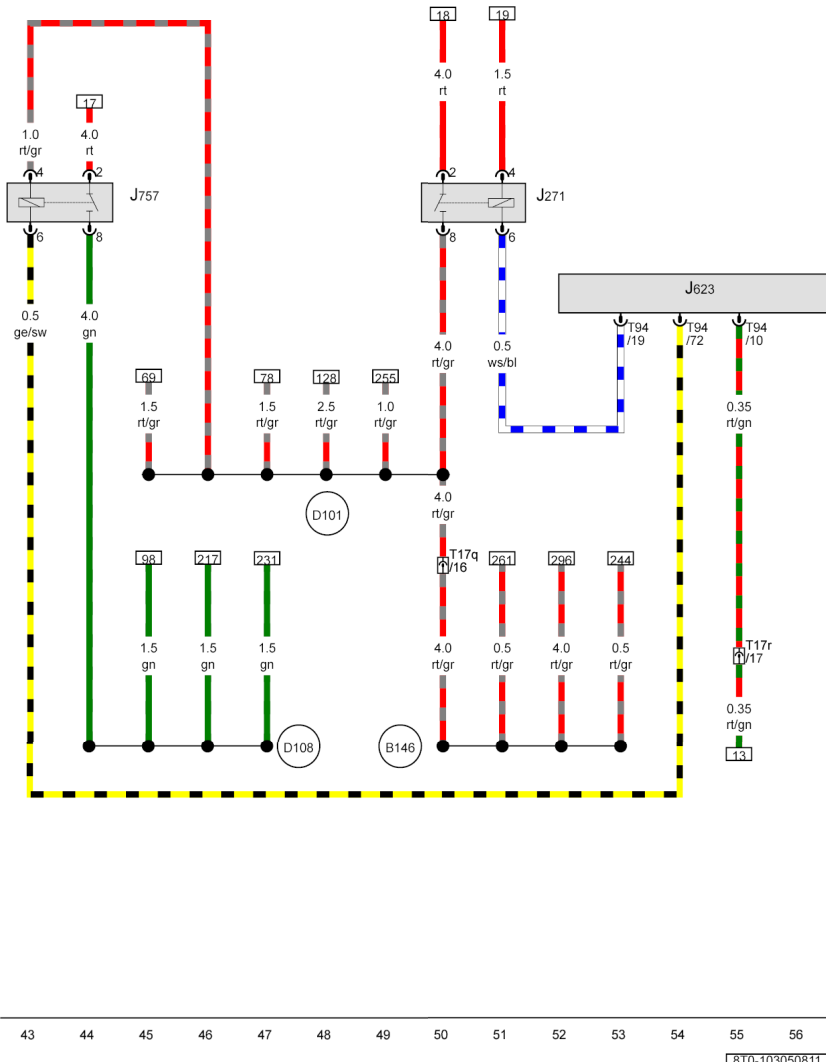

- ws = valkoinen
- sw = musta
- ro = punainen
- rt = ruskea
- br = ruskea
- gn = vihreä
- bl = sininen
- gr = harmaa
- li = lila
- vi =
- ge = keltainen
- or = oranssi
- rs = vaaleanpunainen

43 44 45 46 47 48 49 50 51 52 53 54 55 56

[RYL-1102050811]

Audi A5

Nro 103 / 6

Virtapiirikaavio

Käynnistysmoottorin rele, Käynnistysmoottorin rele 2

- J53 - Käynnistysmoottorin rele
- J623 - Moottorin ohjainlaite
- J695 - Käynnistysmoottorin rele 2
- SB1 - Varoke 1 varokkeenpitimessä B
- ST1 - Varokekannatin 1
- SB3 - Varoke 3 varokkeenpitimessä B
- SB6 - Varoke 6 varokkeenpitimessä B
- T5l - Liitin, 5-napainen, moottoritilassa
- T17r - Liitin, 17-napainen, valkoinen
- T94 - Liitin, 94-napainen
- 131 - Maadoitus 2 moottoritilan johdinsarjassa
- D51 - Plusliitin 1 (15) moottoritilan johdinsarjassa
- D97 - Liitin (50) moottoritilan johdinsarjassa oikealla
- D103 - Liitin 3 moottoritilan johdinsarjassa
- * - katso voimassa oleva automaattivaihteiston virtapiirikaavio

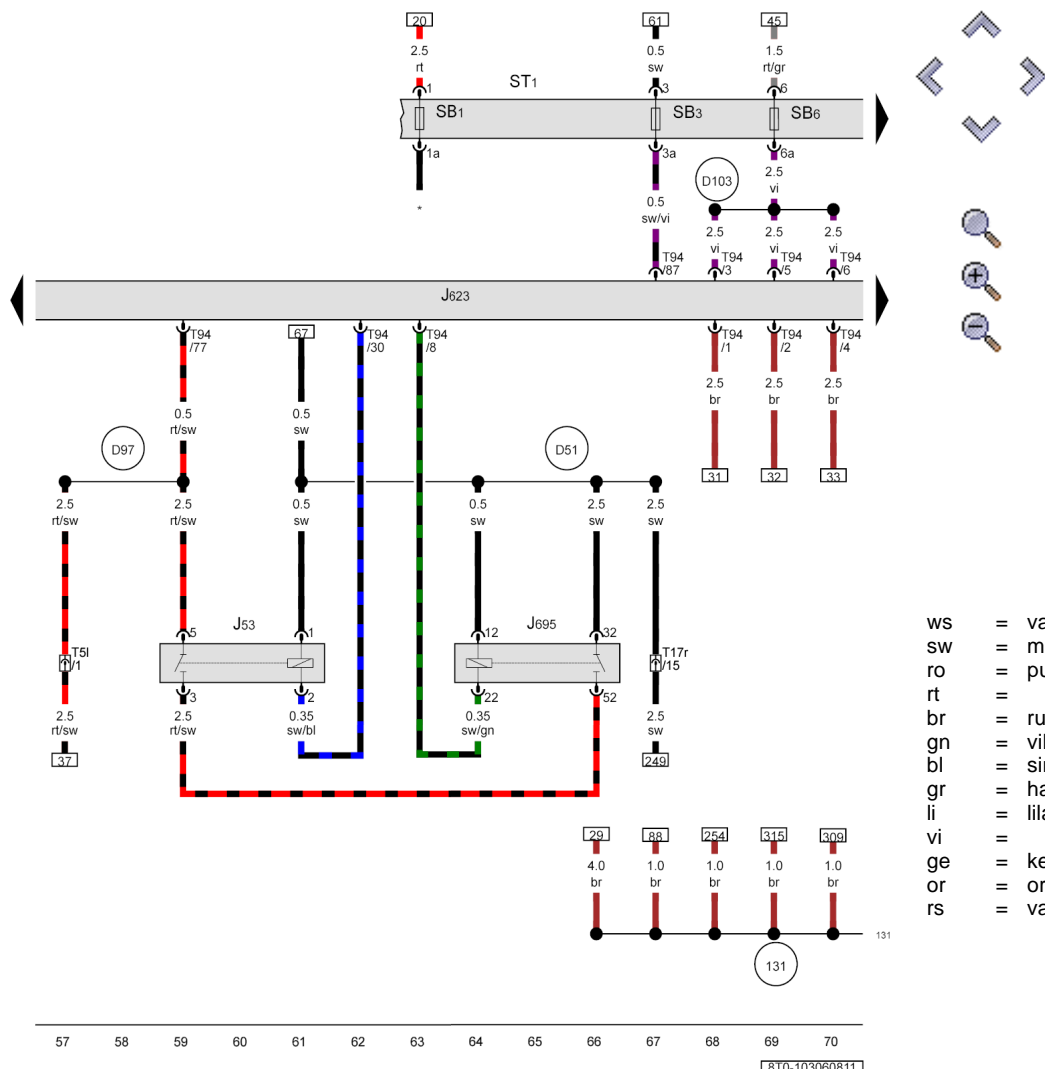

Audi A5

Virtapiirikaavio

Nro 103 / 7

Moottorin sähköhydr. kiinnityksen magneettiventtiili, vas., Nokka-akselin säätöventtiili 1, Nokka-akselin säätöventtiili 2, Jäähdytysnesteen sulkuventtiili (Climatronic), Jäähdytysnesteen jälkikiertopumppu

- J496 - Lisävesipumpun rele
- J623 - Moottorin ohjainlaite
- N144 - Moottorin sähköhydr. kiinnityksen magneettiventtiili, vas.
- N205 - Nokka-akselin säätöventtiili 1
- N208 - Nokka-akselin säätöventtiili 2
- N422 - Jäähdytysnesteen sulkuventtiili (Climatronic)
- ST1 - Varokekannatin 1
- SB4 - Varoke 4 varokkeenpitimessä B
- SB7 - Varoke 7 varokkeenpitimessä B
- T17b - Liitin, 17-napainen, sininen
- T17q - Liitin, 17-napainen, punainen
- T60 - Liitin, 60-napainen
- T94 - Liitin, 94-napainen
- V51 - Jäähdytysnesteen jälkikiertopumppu
- 131 - Maadoitus 2 moottoritilan johdinsarjassa
- D115 - Liitin 13 moottoritilan johdinsarjassa
- * - vain autot, joissa jäähdytysnesteen jälkikiertopumppu

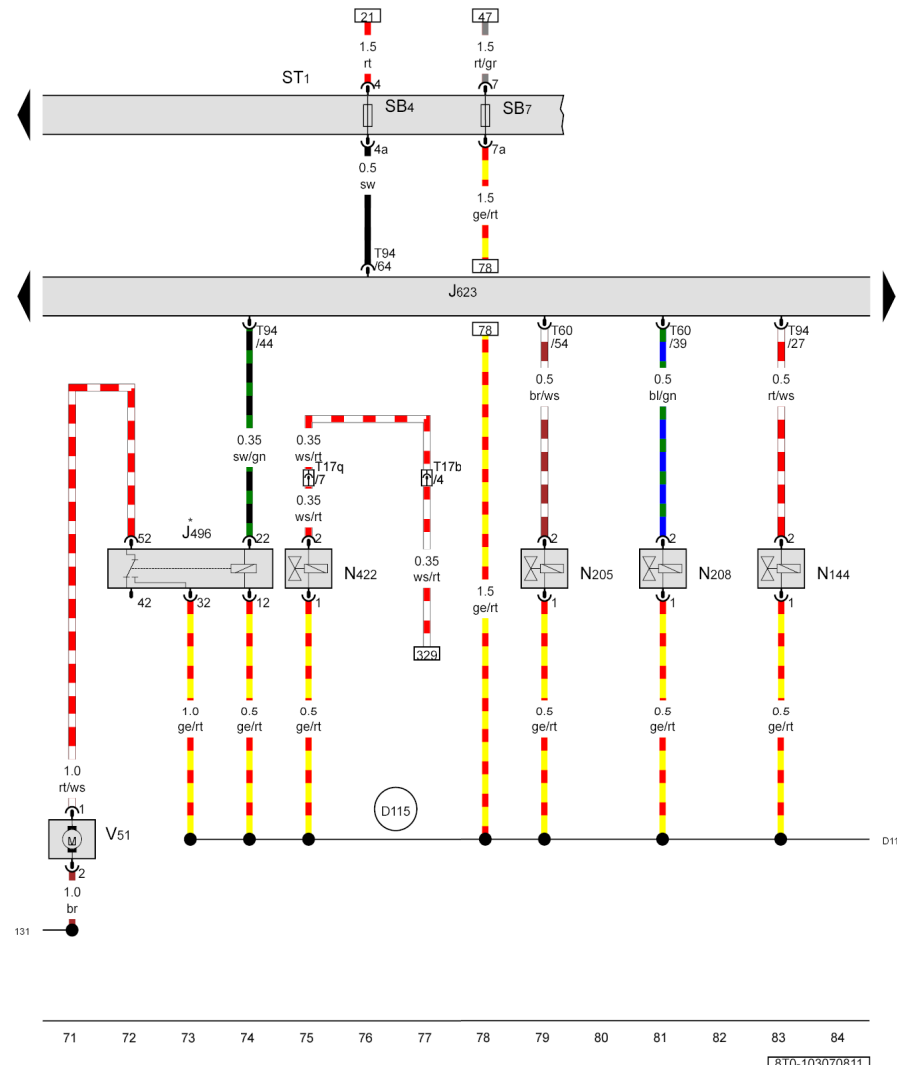

Audi A5

Nro 103 / 8

Virtapiirikaavio

Imuputkiläpän potentiometri, Imuputkiläpän potentiometri 2, Moottorin sähköhydr. kiinnityksen magneettiventtiili, oik.

- G336 - Imuputkiläpän potentiometri
- G512 - Imuputkiläpän potentiometri 2
- J623 - Moottorin ohjainlaite
- N145 - Moottorin sähköhydr. kiinnityksen magneettiventtiili, oik.
- ST1 - Varokekannatin 1
- SB5 - Varoke 5 varokkeenpitimessä B
- T51 - Liitin, 5-napainen, moottoritilassa
- T14g - Liitin, 14-napainen, moottoritilassa oik.
- T94 - Liitin, 94-napainen
- V188 - Välijäähdyttimen pumppu
- 132 - Maadoitus 3 moottoritilan johdinsarjassa

D111 - Liitin 9 moottoritilan johdinsarjassa

D115 - Liitin 13 moottoritilan johdinsarjassa

* - katso jäähdytystuulettimen kyseinen virtapiirikaavio

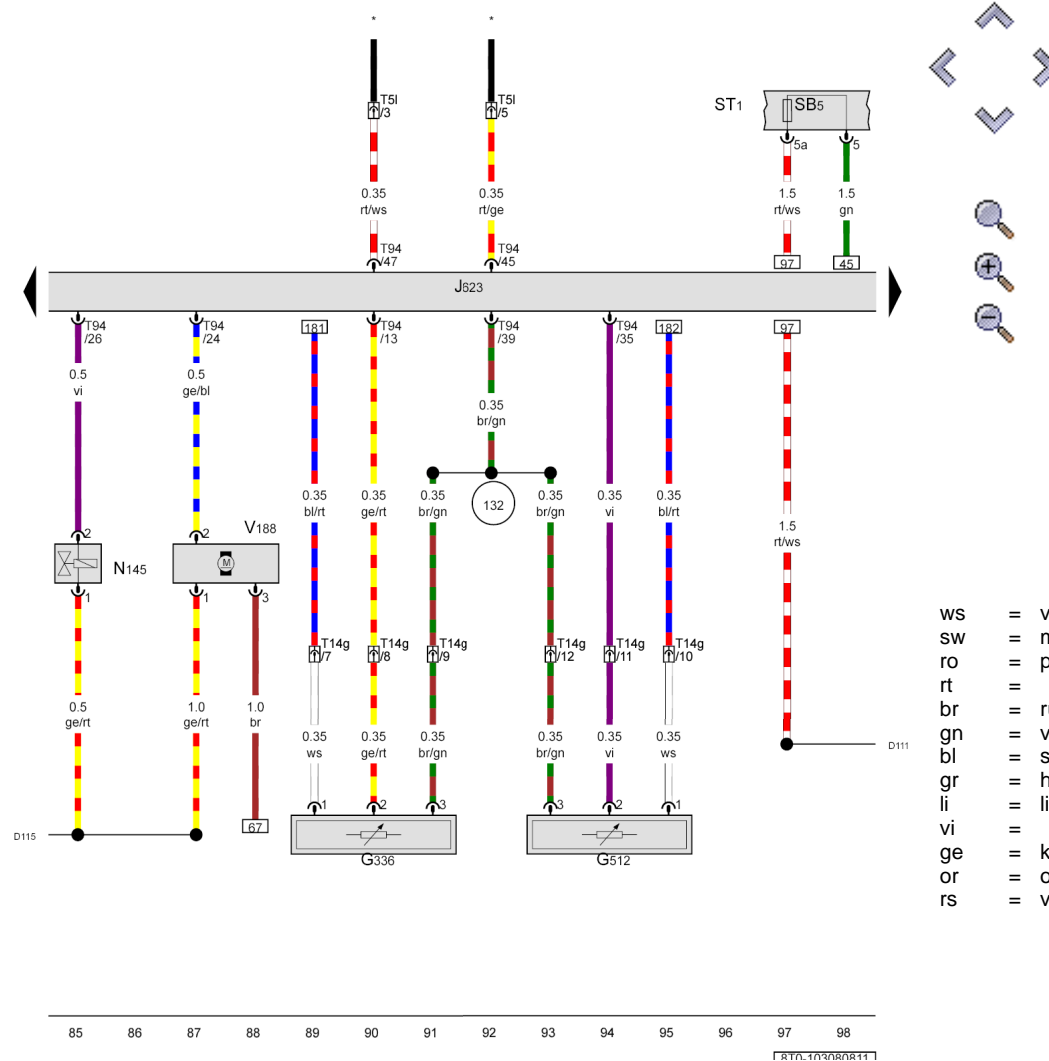

Audi A5

Nro 103 / 9

Virtapiirikaavio

Aktiivihiihisäiliön magneettiventtiili 1, Toisioilmaventtiili, Öljynpaineen säätöventtiili

- J623 - Moottorin ohjainlaite
- N80 - Aktiivihiihisäiliön magneettiventtiili 1
- N112 - Toisioilmaventtiili
- N290 - Polttonesteen annosteluventtiili
- N316 - Imuputkiläpän venttiili
- N428 - Öljynpaineen säätöventtiili
- T14e - Liitin, 14-napainen, moottorilassa vas.
- T17q - Liitin, 17-napainen, punainen
- T60 - Liitin, 60-napainen
- T94 - Liitin, 94-napainen
- V144 - Polttonestejärjestelmän diagnoosipumppu
- D111 - Liitin 9 moottoritilan johdinsarjassa

* - vain autot, joissa polttonestejärjestelmän diagnoosipumppu

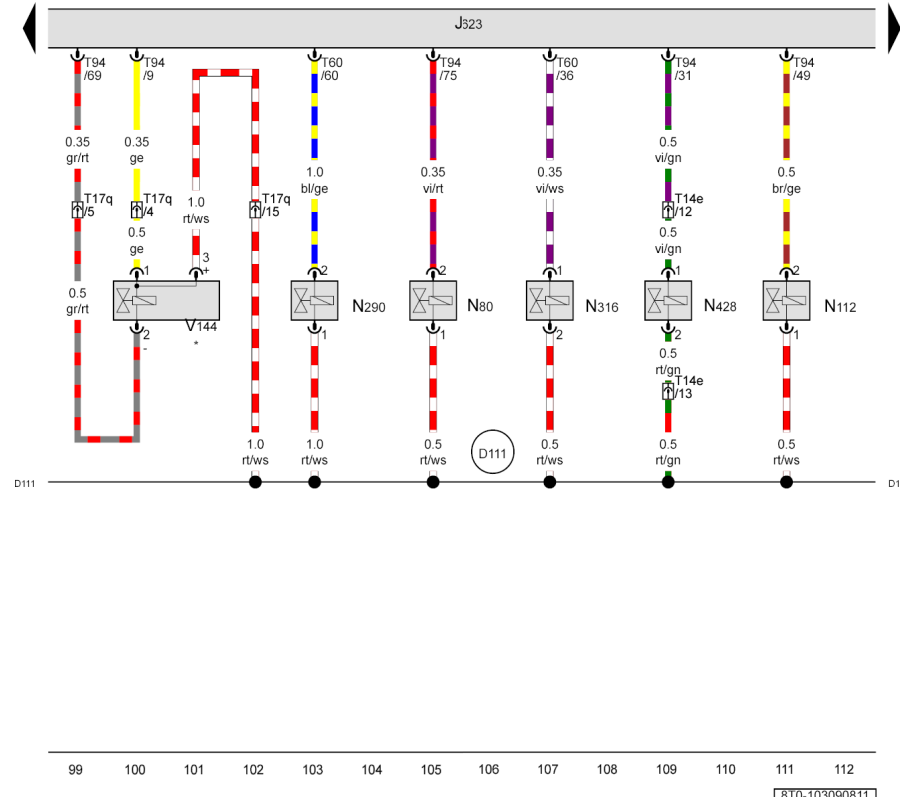

99 100 101 102 103 104 105 106 107 108 109 110 111 112

[RTA-1732000R11]

Audi A5

Virtapiirikaavio

Nro 103 / 10

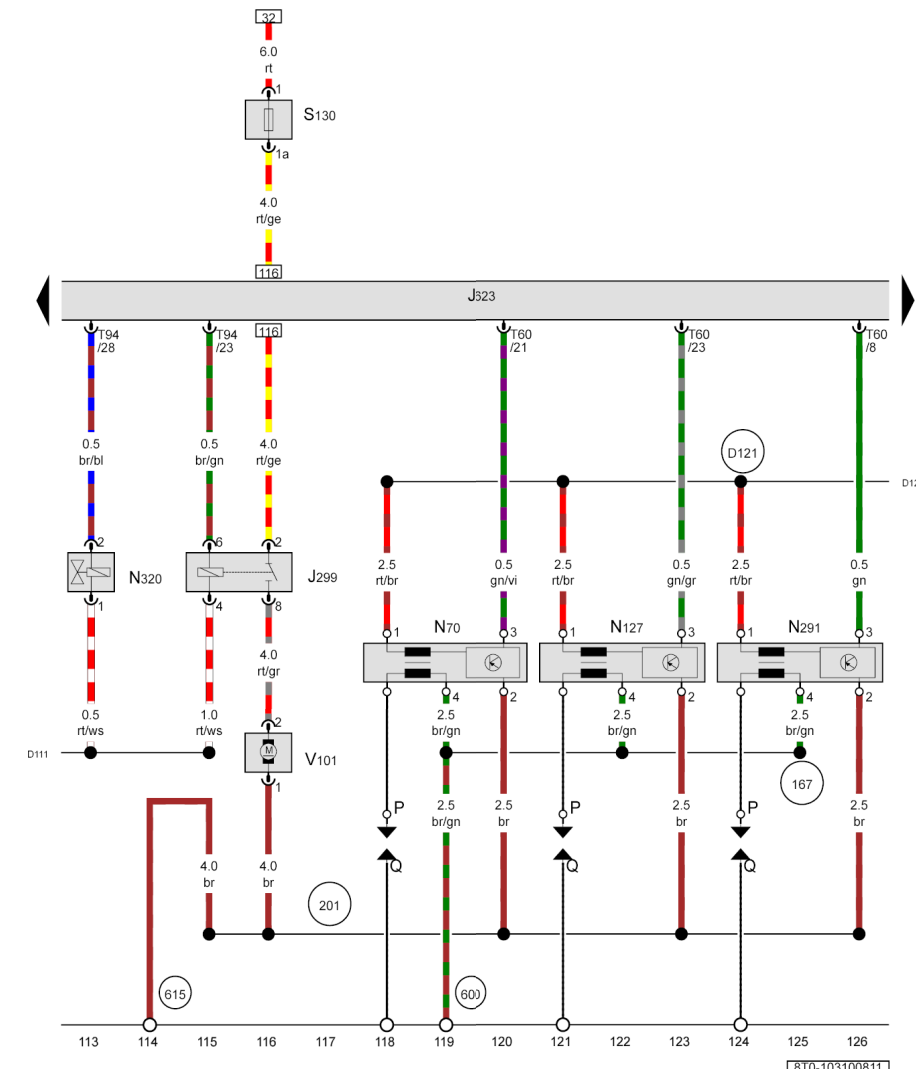

ws = valkoinen
 sw = musta
 ro = punainen
 rt =
 br = ruskea
 gn = vihreä
 bl = sininen
 gr = harmaa
 li = lila
 vi =
 ge = keltainen
 or = oranssi
 rs = vaaleanpunainen

Sytytyspuola 1 pääteasteineen, Sytytyspuola 2 pääteasteineen, Sytytyspuola 3 pääteasteineen, Toisioilmaventtiili 2

- J299 - Toisioilmapumpun rele
- J623 - Moottorin ohjainlaite
- N70 - Sytytyspuola 1 pääteasteineen
- N127 - Sytytyspuola 2 pääteasteineen
- N291 - Sytytyspuola 3 pääteasteineen
- N320 - Toisioilmaventtiili 2
- P - Sytytystulpan pistoke
- Q - Sytytystulpat
- S130 - Toisioilmapumpun varoke
- T60 - Liitin, 60-napainen
- T94 - Liitin, 94-napainen
- V101 - Toisioilmapumpun moottori
- 167 - Maadoitus 4 moottoritilan johdinsarjassa
- 201 - Maadoitus 5 moottoritilan johdinsarjassa
- 600 - Maadoituspiste oikeassa sylinterinkannessa
- 615 - Maadoituspiste vasemmassa joustintuessa
- D111 - Liitin 9 moottoritilan johdinsarjassa
- D121 - Liitin 19 moottoritilan johdinsarjassa

Audi A5

Virtapiirikaavio

Nro 103 / 11

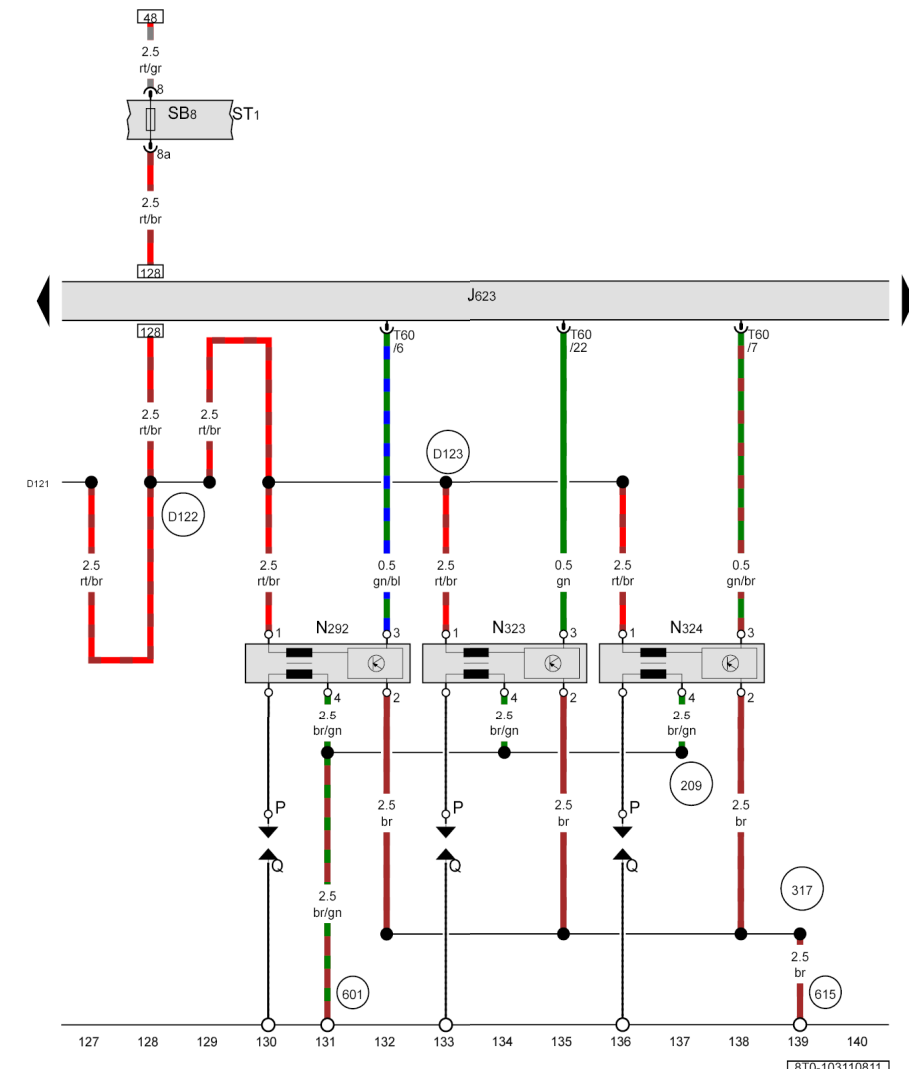

ws = valkoinen
 sw = musta
 ro = punainen
 rt = ruskea
 br = vihreä
 gn = sininen
 bl = harmaa
 gr = lila
 li =
 vi =
 ge = keltainen
 or = oranssi
 rs = vaaleanpunainen

Sytytyspuola 4 pääteasteineen, Sytytyspuola 5 pääteasteineen, Sytytyspuola 6 pääteasteineen

- J623 - Moottorin ohjainlaite
- N292 - Sytytyspuola 4 pääteasteineen
- N323 - Sytytyspuola 5 pääteasteineen
- N324 - Sytytyspuola 6 pääteasteineen
- P - Sytytystulpan pistoke
- Q - Sytytystulpat
- ST1 - Varokekannatin 1
- SB8 - Varoke 8 varokkeenpitimessä B
- T60 - Liitin, 60-napainen
- 209 - Maadoitus 6 moottoritilan johdinsarjassa
- 317 - Maadoitus 7 moottoritilan johdinsarjassa
- 601 - Maadoituspiste vasemmassa sylinterinkannessa
- 615 - Maadoituspiste vasemmassa joustintuessa
- D121 - Liitin 19 moottoritilan johdinsarjassa
- D122 - Liitin 20 moottoritilan johdinsarjassa
- D123 - Liitin 21 moottoritilan johdinsarjassa

RTM-103116811

Audi A5

Virtapiirikaavio

Nro 103 / 12

Alennetun öljypaineen katkaisin, Nakutuksentunnistin 1, Nakutuksentunnistin 2

- F378 - Alennetun öljypaineen katkaisin
- G61 - Nakutuksentunnistin 1
- G66 - Nakutuksentunnistin 2
- J623 - Moottorin ohjainlaite
- T3ar - Liitin, 3-napainen, vihreä
- T3as - Liitin, 3-napainen, harmaa
- T14e - Liitin, 14-napainen, moottoritilassa vas.
- T60 - Liitin, 60-napainen
- T94 - Liitin, 94-napainen
- 200 - Maadoitus (suojaus) moottoritilan johdinsarjassa
- 200
- D124 - Liitin 22 moottoritilan johdinsarjassa

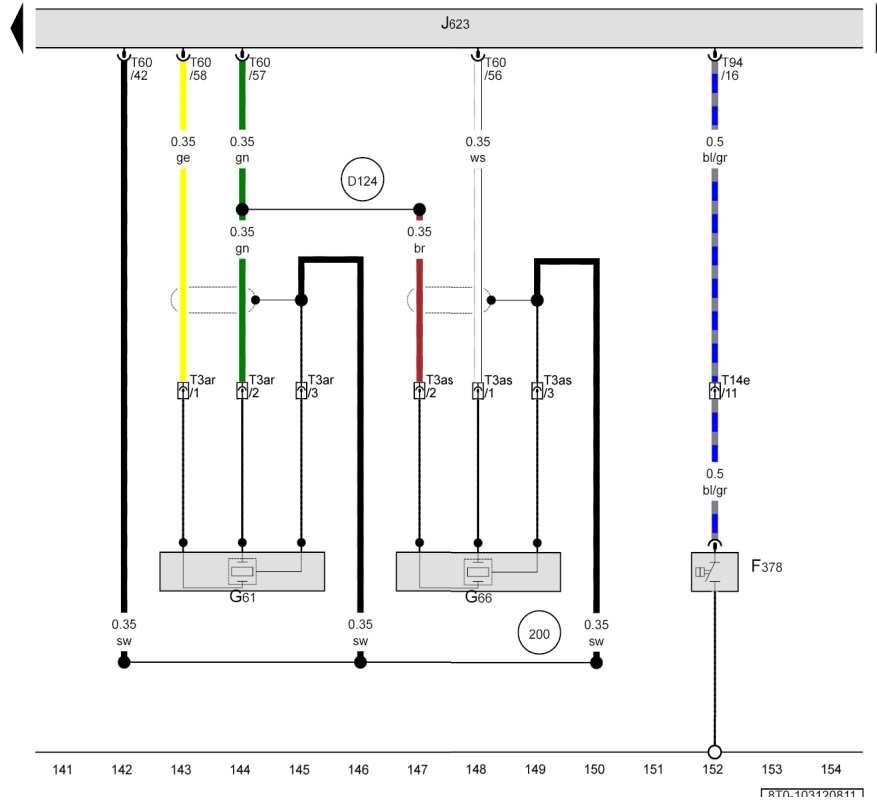

- ws = valkoinen
- sw = musta
- ro = punainen
- rt = ruskea
- br = ruskea
- gn = vihreä
- bl = sininen
- gr = harmaa
- li = lila
- vi =
- ge = keltainen
- or = oranssi
- rs = vaaleanpunainen

Audi A5

Virtapiirikaavio

Nro 103 / 13

Kaasupolkimen asentoanturi, Kaasupolkimen asentotunnistin 2

- G79 - Kaasupolkimen asentoanturi
- G185 - Kaasupolkimen asentotunnistin 2
- J623 - Moottorin ohjainlaite
- T6ag - Liitin, 6-napainen
- T17e - Liitin, 17-napainen, vihreä
- T17r - Liitin, 17-napainen, valkoinen
- T94 - Liitin, 94-napainen
- B537 - Liitin 28 pääjohdinsarjassa

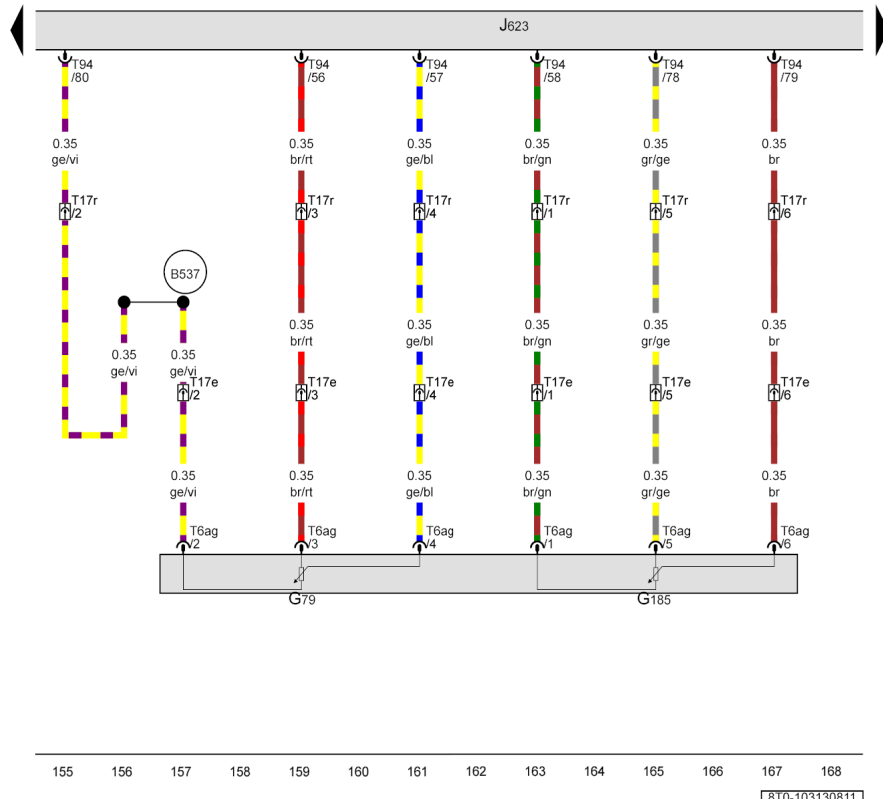

- ws = valkoinen
- sw = musta
- ro = punainen
- rt =
- br = ruskea
- gn = vihreä
- bl = sininen
- gr = harmaa
- li = lila
- vi =
- ge = keltainen
- or = oranssi
- rs = vaaleanpunainen

Audi A5

Virtapiirikaavio

Nro 103 / 14

Moottorin käyntinopeusanturi, Jäähdytysnesteen lämpötila-anturi, Polttonesteen paineanturi, Kaasuläppäyksikkö

- G28 - Moottorin käyntinopeusanturi
- G42 - Imuilman lämpötila-anturi
- G62 - Jäähdytysnesteen lämpötila-anturi
- G71 - Imuputken paineanturi
- G186 - Kaasuläpän käyttölaite (sähkö. kaasupoljin)
- G187 - Kaasuläpän käyttölaitteen kulmantunnistin 1 (sähkö. kaasupoljin)
- G188 - Kaasuläpän käyttölaitteen kulmantunnistin 2 (sähkö. kaasupoljin)
- G247 - Polttonesteen paineanturi
- G410 - Polttonesteen paineanturi, pienpaine
- J338 - Kaasuläppäyksikkö
- J623 - Moottorin ohjainlaite
- J808 - Säätläppien ohjausyksikkö
- T14e - Liitin, 14-napainen, moottoritilassa vas.
- T60 - Liitin, 60-napainen
- T94 - Liitin, 94-napainen
- 220 - Maadoitus (anturien maadoitus) moottorin johdinsarjassa
- 327 - Maadoitus (anturien maadoitus) moottoritilan johdinsarjassa
- D117 - Liitin 15 moottoritilan johdinsarjassa
- D141 - Liitin (5V) moottoritilan johdinsarjassa

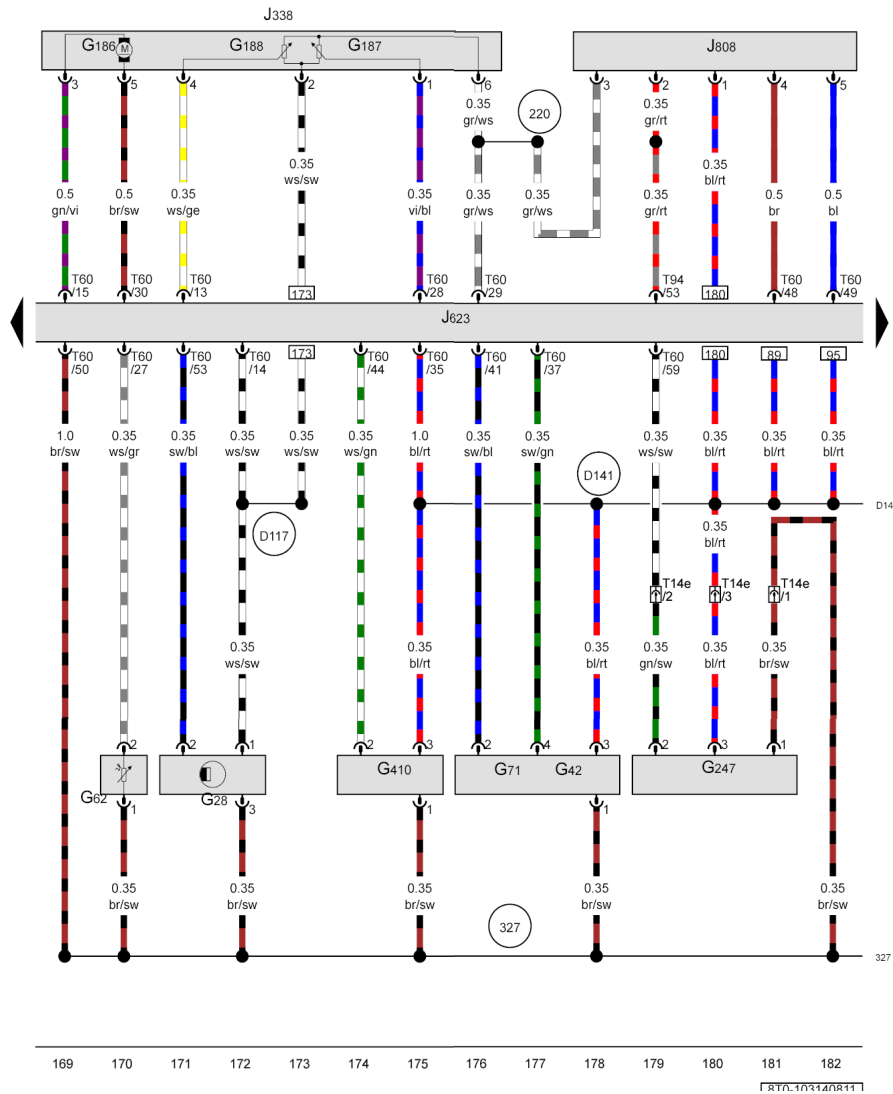

Audi A5

Virtapiirikaavio

Nro 103 / 15

Hall-anturi, Hall-anturi 2, Imuputken lämpötila-anturi 2

- G31 - Ahtopaineanturi
- G40 - Hall-anturi
- G72 - Imuputken lämpötila-anturi
- G163 - Hall-anturi 2
- G430 - Imuputken lämpötila-anturi 2
- G447 - Ahtopaineanturi 2
- G609 - Toisioilman paineanturi 1
- J623 - Moottorin ohjainlaite
- T60 - Liitin, 60-napainen
- T94 - Liitin, 94-napainen
- 327 - Maadoitus (anturien maadoitus) moottoritilan johdinsarjassa
- 328 - Maadoitus 2 (anturien maadoitus) moottoritilan johdinsarjassa
- D141 - Liitin (5V) moottoritilan johdinsarjassa
- D174 - Liitin 2 (5V) moottoritilan johdotuksessa

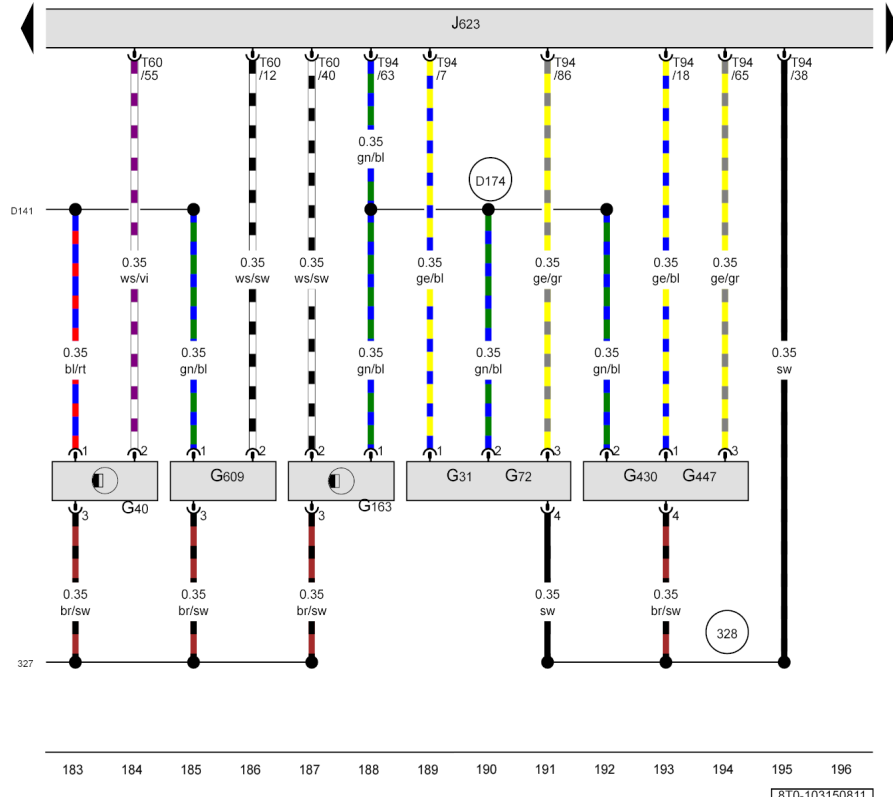

Audi A5

Virtapiirikaavio

Nro 103 / 16

Syl. 1 suihkutussuutin, Syl. 2 suihkutussuutin, Syl. 3 suihkutussuutin, Syl. 4 suihkutussuutin, Syl. 5 suihkutussuutin, Syl. 6 suihkutussuutin

- J623 - Moottorin ohjainlaite
- N30 - Syl. 1 suihkutussuutin
- N31 - Syl. 2 suihkutussuutin
- N32 - Syl. 3 suihkutussuutin
- N33 - Syl. 4 suihkutussuutin
- N83 - Syl. 5 suihkutussuutin
- N84 - Syl. 6 suihkutussuutin
- T14e - Liitin, 14-napainen, moottoritilassa vas.
- T14g - Liitin, 14-napainen, moottoritilassa oik.
- T60 - Liitin, 60-napainen

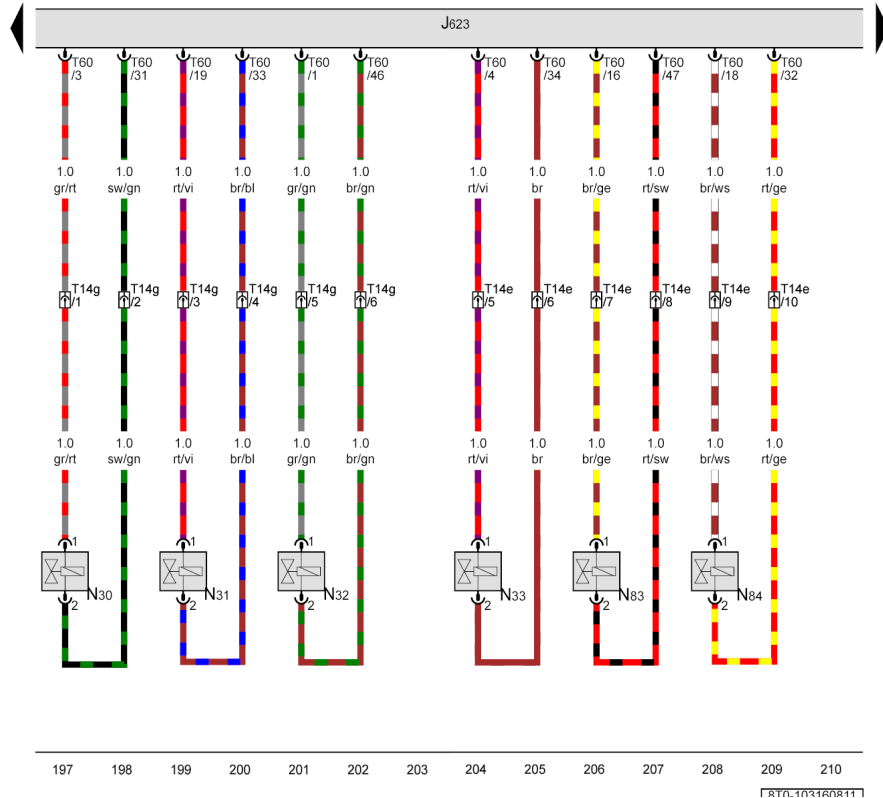

- ws = valkoinen
- sw = musta
- ro = punainen
- rt = ruskea
- br = ruskea
- gn = vihreä
- bl = sininen
- gr = harmaa
- li = lila
- vi =
- ge = keltainen
- or = oranssi
- rs = vaaleanpunainen

Audi A5

Virtapiirikaavio

Nro 103 / 17

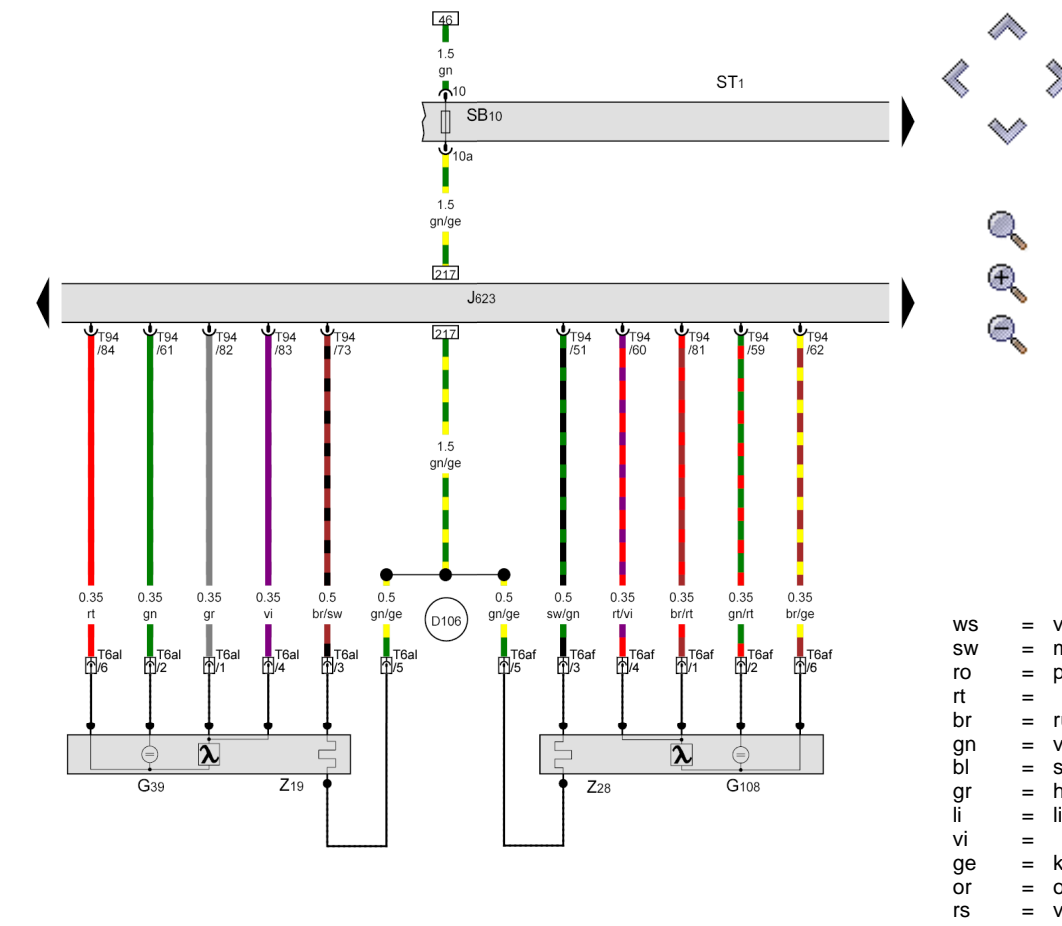

Lambda-tunnistin, Happitunnistin 2

- G39 - Lambda-tunnistin
- G108 - Happitunnistin 2
- J623 - Moottorin ohjainlaite
- ST1 - Varokekannatin 1
- SB10 - Varoke 10 varokkeenpitimessä B
- T6af - Liitin, 6-napainen, musta
- T6al - Liitin, 6-napainen, musta
- T94 - Liitin, 94-napainen
- Z19 - Happitunnistimen lämmitys
- Z28 - Happitunnistimen lämmitys 2
- D106 - Liitin 4 moottoritilan johdinsarjassa

- ws = valkoinen
- sw = musta
- ro = punainen
- rt =
- br = ruskea
- gn = vihreä
- bl = sininen
- gr = harmaa
- li = lila
- vi =
- ge = keltainen
- or = oranssi
- rs = vaaleanpunainen

211 212 213 214 215 216 217 218 219 220 221 222 223 224

[RTN:103176811]

Audi A5

Virtapiirikaavio

Nro 103 / 18

Happitunnistin katalysaattorin jälkeen, Happitunnistin 2 katalysaattorin jälkeen

- G130 - Happitunnistin katalysaattorin jälkeen
- G131 - Happitunnistin 2 katalysaattorin jälkeen
- J623 - Moottorin ohjainlaite
- ST1 - Varokekannatin 1
- SB9 - Varoke 9 varokkeenpitimessä B
- T4x - Liitin, 4-napainen, musta
- T4y - Liitin, 4-napainen, ruskea
- T94 - Liitin, 94-napainen
- Z29 - Happitunnistimen lämmitys 1, kat. jäljessä
- Z30 - Happitunnistimen lämmitys 2, kat. jäljessä
- D107 - Liitin 5 moottoritilan johdinsarjassa

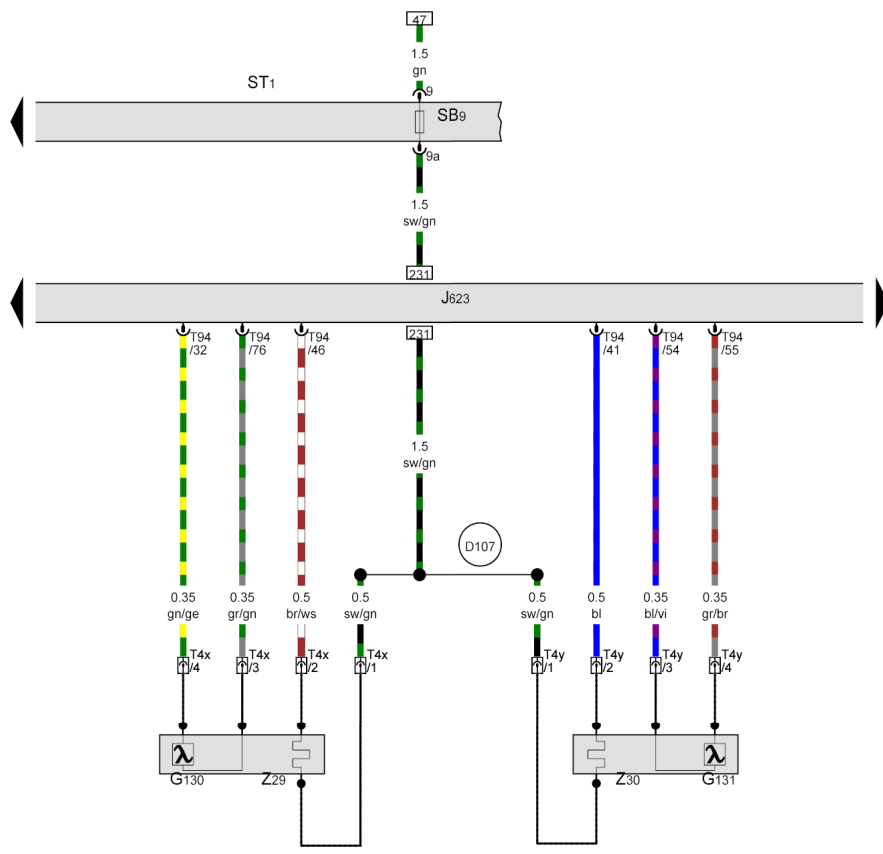

- ws = valkoinen
- sw = musta
- ro = punainen
- rt =
- br = ruskea
- gn = vihreä
- bl = sininen
- gr = harmaa
- li = lila
- vi =
- ge = keltainen
- or = oranssi
- rs = vaaleanpunainen

225 226 227 228 229 230 231 232 233 234 235 236 237 238

[RYL:103186R11]

Audi A5

Virtapiirikaavio

Nro 103 / 19

Kytkimen asentoanturi

- F36 - Kytkinpoljinkatkaisin
- F194 - Kytkinpolkimen katkaisin moottorin käynnistykselle
- G476 - Kytkimen asentoanturi
- J540 - Sähkömekaanisen seisontajarrun ohjainlaite
- J623 - Moottorin ohjainlaite
- ST1 - Varokekannatin 1
- SC2 - Varoke 2 varokkeenpitimessä C
- ST2 - Varokekannatin 2
- SC10 - Varoke 10 varokkeenpitimessä C
- SC16 - Varoke 16 varokkeenpitimessä C
- T6ag - Liitin, 6-napainen
- T17q - Liitin, 17-napainen, punainen
- T30a - Liitin, 30-napainen
- T94 - Liitin, 94-napainen
- 370 - Maadoitus 5 pääjohdinsarjassa
- 639 - Maadoituspiste A-pilarissa vasemmalla
- B471 - Liitin 7 pääjohdinsarjassa
- D114 - Liitin 12 moottoritilan johdinsarjassa
- * - vain autot, joissa käsivaihteisto
- *2 - vain autot, joissa automaattivaihteisto
- *3 - katso voimassa oleva automaattivaihteiston virtapiirikaavio

ws = valkoinen
 sw = musta
 ro = punainen
 rt =
 br = ruskea
 gn = vihreä
 bl = sininen
 gr = harmaa
 li = lila
 vi =
 ge = keltainen
 or = oranssi
 rs = vaaleanpunainen

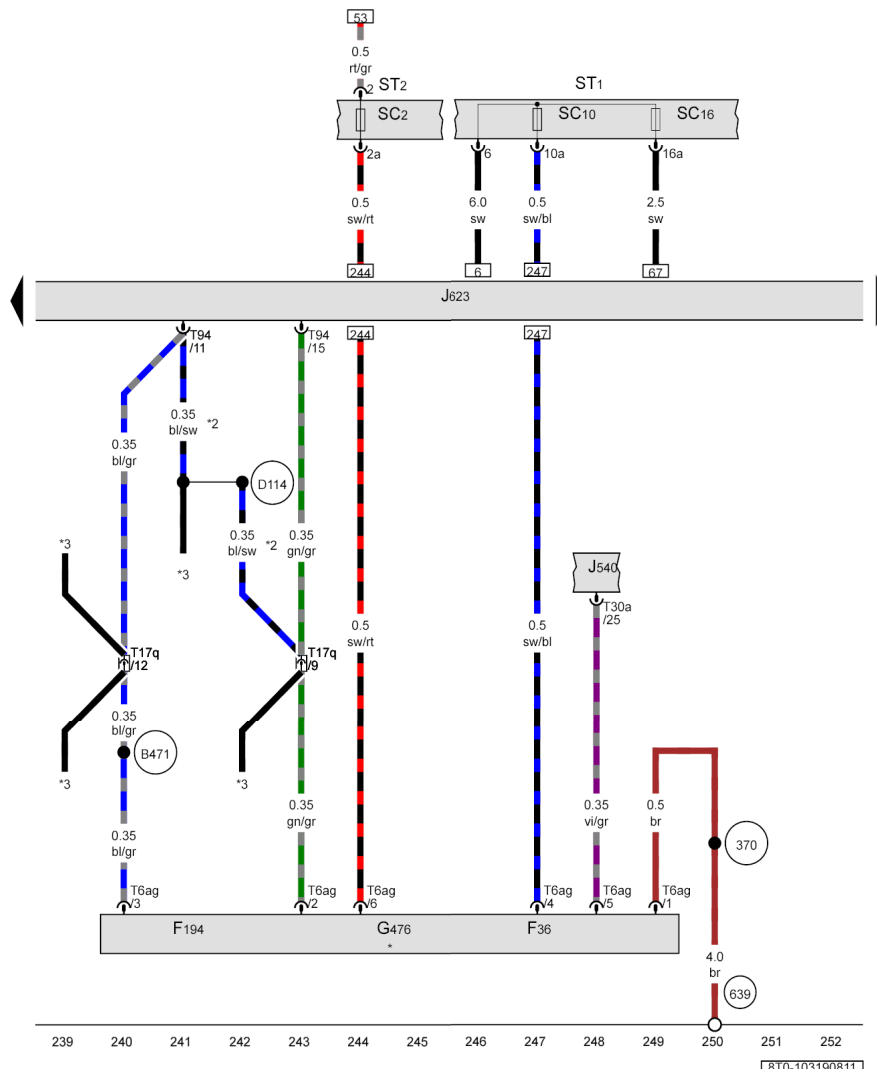

Audi A5

Nro 103 / 20

Virtapiirikaavio

Jarruvalokatkaisin, Öljymäärä- ja lämpötila-anturi, Ohjauspilari-elektronikan ohjainlaite

E45 - Vakionopeussäätimen katkaisin

F - Jarruvalokatkaisin

G266 - Öljymäärä- ja lämpötila-anturi

J527 - Ohjauspilari-elektronikan ohjainlaite

J623 - Moottorin ohjainlaite

ST1 - Varokekannatin 1

SB2 - Varoke 2 varokkeenpitimessä B

T4k - Liitin, 4-napainen

T16f - Liitin, 16-napainen

T17b - Liitin, 17-napainen, sininen

T17e - Liitin, 17-napainen, punainen

T17q - Liitin, 17-napainen, punainen

T17r - Liitin, 17-napainen, valkoinen

T94 - Liitin, 94-napainen

B335 - Liitin 1 (54) pääjohdinsarjassa

* - Jarruvalosensoriikan käämi

*2 - vain autoissa, joissa vakionopeudensäädin (GRA)

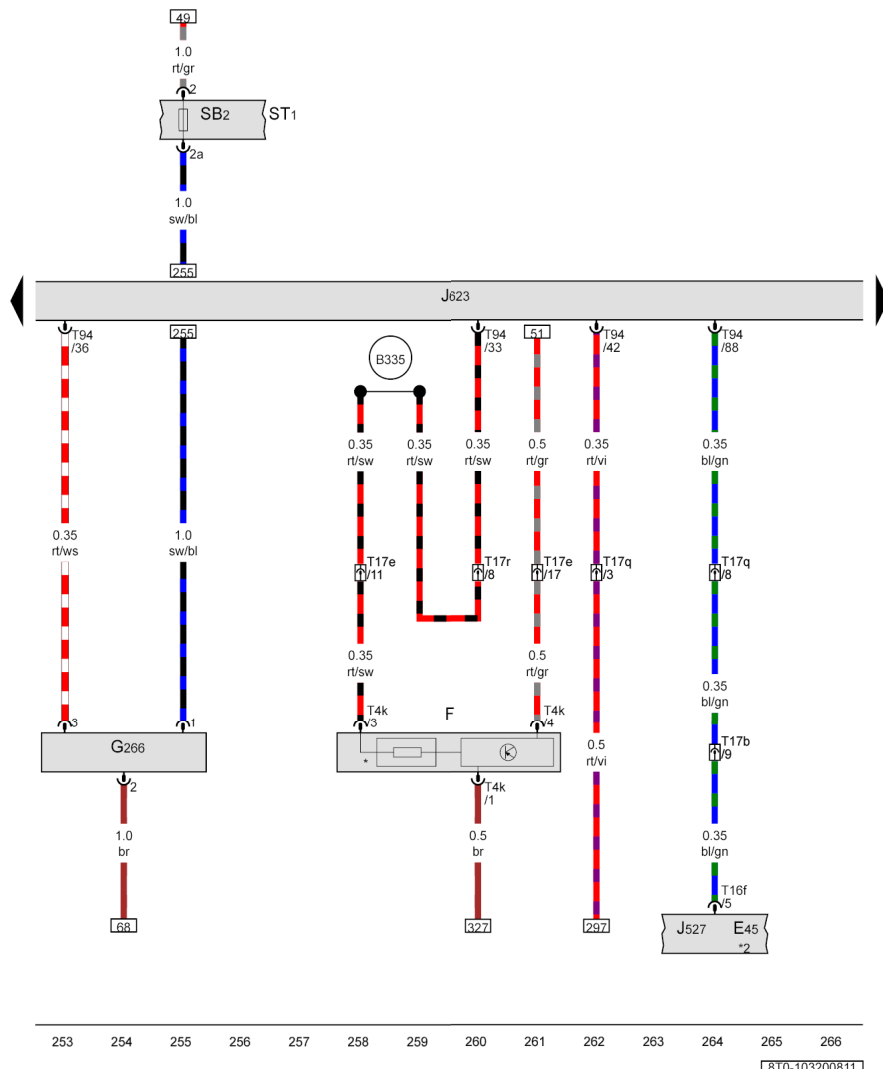

ws = valkoinen
 sw = musta
 ro = punainen
 rt = ruskea
 br = ruskea
 gn = vihreä
 bl = sininen
 gr = harmaa
 li = lila
 vi = keltainen
 ge = oranssi
 or = vaaleanpunainen
 rs = vaaleanpunainen

253 254 255 256 257 258 259 260 261 262 263 264 265 266

RTN-1033000R11

Audi A5

Nro 103 / 21

Virtapiirikaavio

Tietoväylän diagnoosiliitäntä

- J217 - Automaattivaihteiston ohjainlaite
- J533 - Tietoväylän diagnoosiliitäntä
- J623 - Moottorin ohjainlaite
- J743 - Suorakytkentävaihteiston mekatroniikka
- T17b - Liitin, 17-napainen, sininen
- T17r - Liitin, 17-napainen, valkoinen
- T20d - Liitin, 20-napainen
- T94 - Liitin, 94-napainen
- B383 - Liitin 1 (käyttölaitteiden CAN-väylä High) pääjohdinsarjassa

- B385 - Liitin 3 (käyttölaitteiden CAN-väylä High) pääjohdinsarjassa
- B390 - Liitin 1 (käyttölaitteiden CAN-väylä Low) pääjohdinsarjassa
- B392 - Liitin 3 (käyttölaitteiden CAN-väylä Low) pääjohdinsarjassa
- D159 - Liitin (High-väylä) moottoritilan johdinsarjassa
- D160 - Liitin (Low-väylä) moottoritilan johdinsarjassa

- * - vain autot, joissa automaattivaihteisto
- *2 - katso voimassa oleva automaattivaihteiston virtapiirikaavio

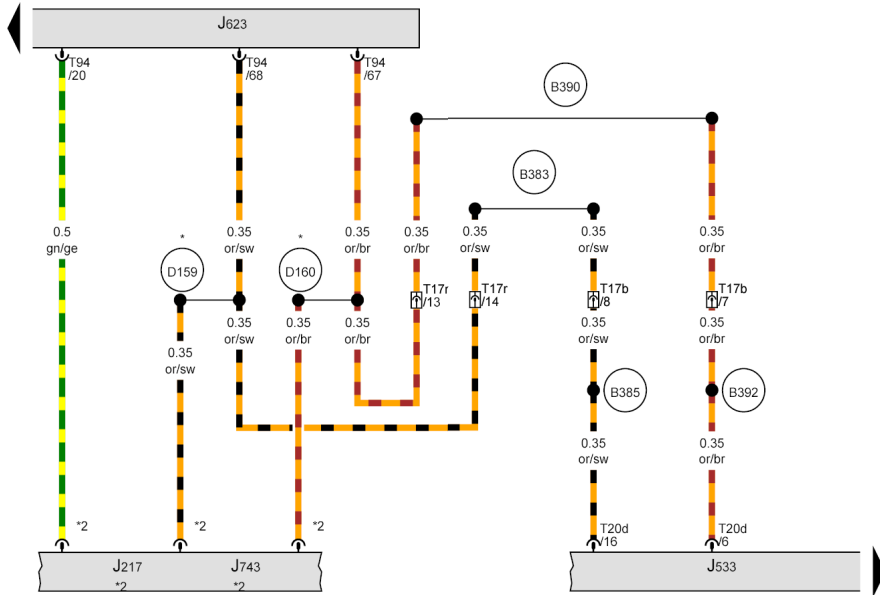

- ws = valkoinen
- sw = musta
- ro = punainen
- rt =
- br = ruskea
- gn = vihreä
- bl = sininen
- gr = harmaa
- li = lila
- vi =
- ge = keltainen
- or = oranssi
- rs = vaaleanpunainen

267 268 269 270 271 272 273 274 275 276 277 278 279 280

[RTL-103016811]

Audi A5

Virtapiirikaavio

Nro 103 / 22

Ohjainlaite mittariryhmässä, Tietoväylän diagnoosiliitäntä

- J285 - Ohjainlaite mittariryhmässä
- J533 - Tietoväylän diagnoosiliitäntä
- ST2 - Varokekannatin 2
- SD4 - Varoke 4 varokkeenpitimessä D
- SD5 - Varoke 5 varokkeenpitimessä D
- T20d - Liitin, 20-napainen
- T32f - Liitin, 32-napainen
- T46s - Liitin, 46-napainen
- 81 - Maadoitus 1 kojelaudan johdinsarjassa

- 135 - Maadoitus 2 kojelaudan johdinsarjassa

- 687 - Maadoituspiste 1 keskitunnelissa

- * - katso voimassa oleva varokkeiden sijainnin virtapiirikaavio
- *2 - katso voimassa oleva virtapiirikaavio

- ws = valkoinen
- sw = musta
- ro = punainen
- rt = ruskea
- br = ruskea
- gn = vihreä
- bl = sininen
- gr = harmaa
- li = lila
- vi =
- ge = keltainen
- or = oranssi
- rs = vaaleanpunainen

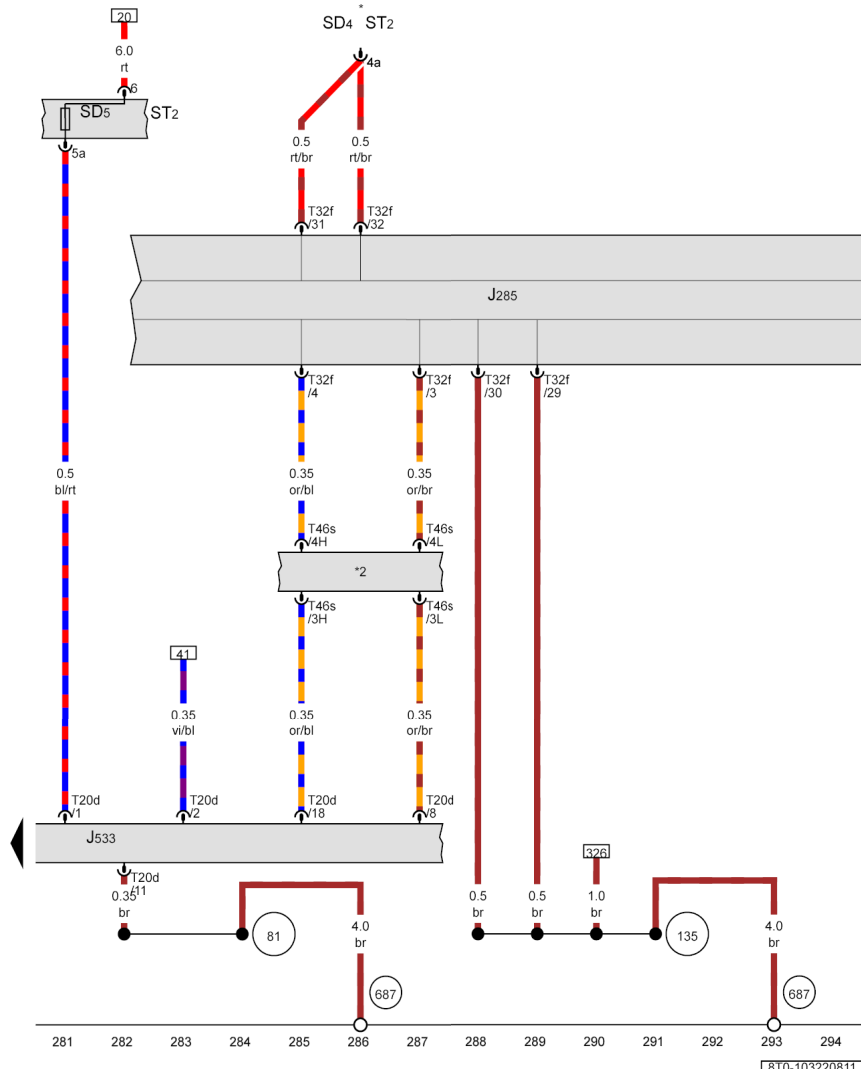

Audi A5

Nro 103 / 23

Virtapiirikaavio

Polttonestemittarin anturi, Polttonesteen esisyöttöpumppu, Ohjainlaite mittariryhmässä, Polttonestepumpun ohjainlaite

- G - Polttonestemittarin anturi
- G6 - Polttonesteen esisyöttöpumppu
- G169 - Polttonestemittarin anturi 2
- J285 - Ohjainlaite mittariryhmässä
- J538 - Polttonestepumpun ohjainlaite
- ST2 - Varokekannatin 2
- SC3 - Varoke 3 varokkeenpitimessä C
- T2af - Liitin, 2-napainen
- T5e - Liitin, 5-napainen
- T5f - Liitin, 5-napainen
- T17f - Liitin, 17-napainen, ruskea
- T17g - Liitin, 17-napainen, musta
- T32f - Liitin, 32-napainen
- 369 - Maadoitus 4 pääjohdinsarjassa
- 730 - Maadoituspiste 1 pyöräkotelossa takana oikealla
- * - vain autot, joissa neliveto

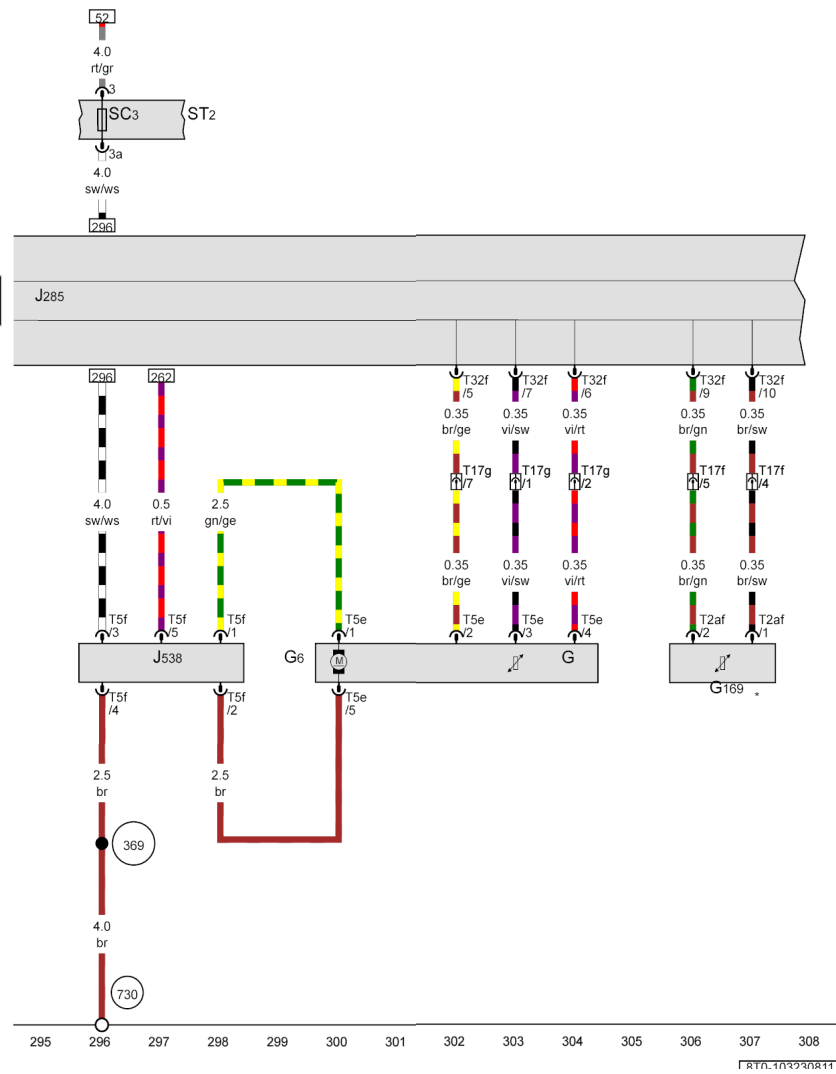

- ws = valkoinen
- sw = musta
- ro = punainen
- rt =
- br = ruskea
- gn = vihreä
- bl = sininen
- gr = harmaa
- li = lila
- vi =
- ge = keltainen
- or = oranssi
- rs = vaaleanpunainen

Audi A5

Nro 103 / 24

Virtapiirikaavio

Öljynpaineatkaisin, Jäähdytysnestemittarin anturi, Sähköverkon ohjainlaite

- F22 - Öljynpaineatkaisin
- F208 - Vaihteentunnistimen katkaisin
- G32 - Jäähdytysnestemittarin anturi
- J519 - Sähköverkon ohjainlaite
- N119 - Servotronicin magneettiventtiili
- N280 - Kompressorin säätöventtiili (ilmastointilaite)
- T2t - Liitin, 2-napainen
- T17l - Liitin, 17-napainen
- T17q - Liitin, 17-napainen, punainen
- T17r - Liitin, 17-napainen, valkoinen
- T32b - Liitin, 32-napainen
- 401 - Maadoitus (anturin maadoitus) matkustamon johdinsarjassa
- * - vain autot, joissa käsivaihteisto

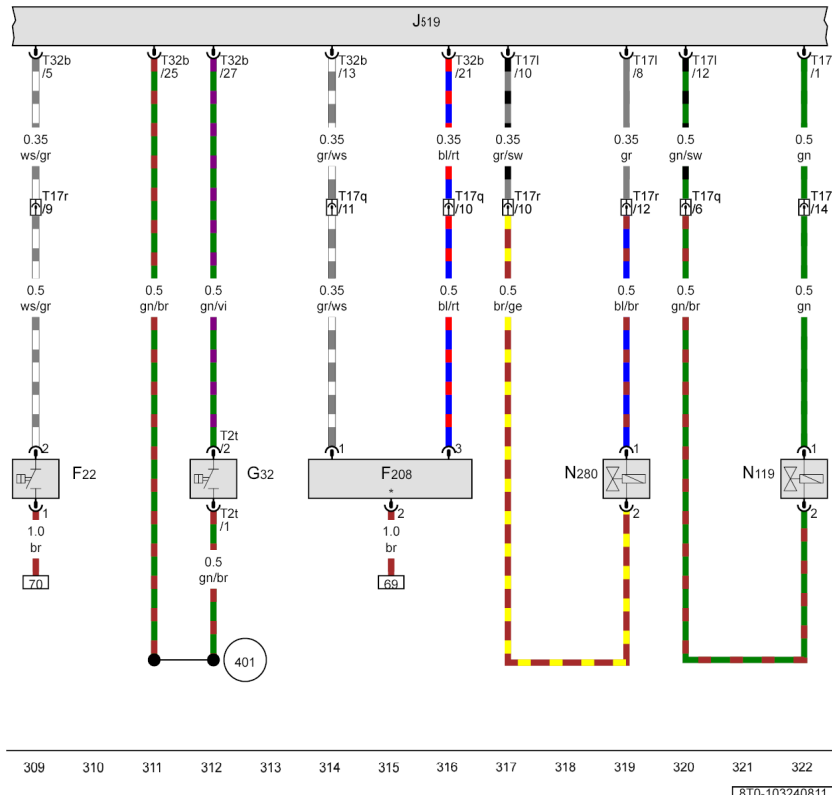

- ws = valkoinen
- sw = musta
- ro = punainen
- rt = ruskea
- br = ruskea
- gn = vihreä
- bl = sininen
- gr = harmaa
- li = lila
- vi =
- ge = keltainen
- or = oranssi
- rs = vaaleanpunainen

Audi A5

Nro 103 / 25

Virtapiirikaavio

Jäähdytysnesteen kiertopumppu

- J255 - Climatronicin ohjainlaite
- T17g - Liitin, 17-napainen, musta
- T20e - Liitin, 20-napainen
- V50 - Jäähdytysnesteen kiertopumppu
- 366 - Maadoitus 1 pääjohdinsarjassa
- 638 - Maadoituspiste A-pilarissa oikealla
- * - Erikoisvaruste

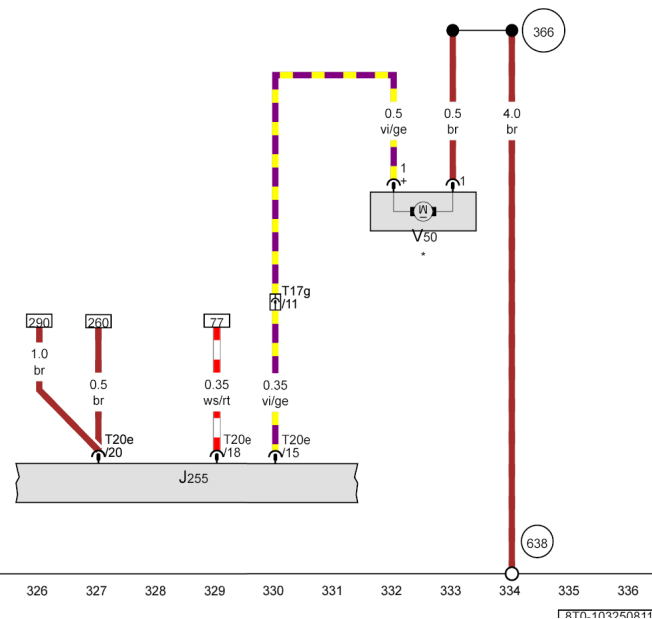

- ws = valkoinen
- sw = musta
- ro = punainen
- rt =
- br = ruskea
- gn = vihreä
- bl = sininen
- gr = harmaa
- li = lila
- vi =
- ge = keltainen
- or = oranssi
- rs = vaaleanpunainen