

Akun irrotus ja kiinnitys, mallit ilman korkeajännitejärjestelmää



Ohje

Liitä akun latauslaite akun tukikäyttöä varten → *Sähkölaitteet - yleisohjeita; korj. ryhmä27; Akun lataaminen.*

Irrotus

- Katkaise virta.
- Nosta tavaratilan lattiamattoa kahvasta ja käännä eteen.
- Irrota tarvittaessa paineenvaraaja ja aseta sivuun johtimet liitettynä → *Alusta, akselit, ohjaus; korj. ryhmä43; Ilmajousitus; Paineenvaraajan irrotus ja kiinnitys.*
- Poista auton työkalut.
- Avaa ruuvit -nuolet- ja poista kiinnityssanka -1-.

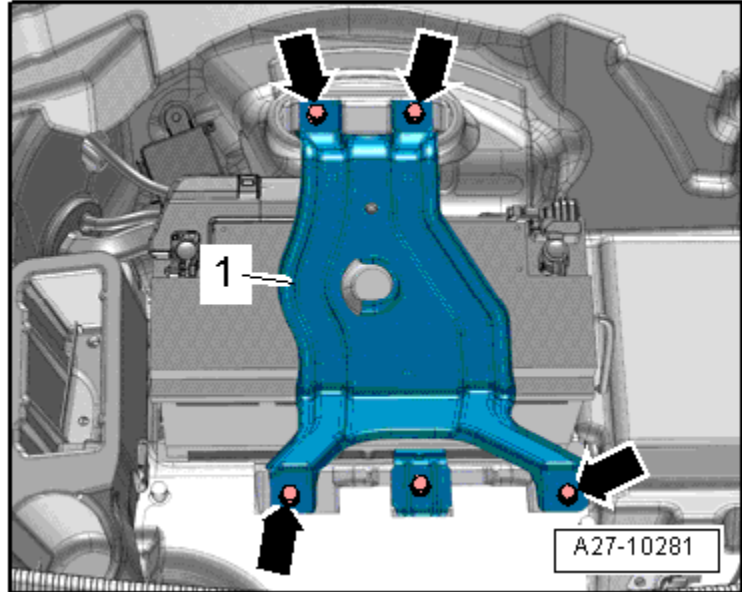

- Irrota akun miinusnavan suojus -7- akusta -nuolet- ja poista se.
- Hellitä mutteria -4- muutama kierros ja vedä maajohtimen kaapelikenkä -5- irti akun miinusnavasta.
- Irrota suojus -1- akun plusnavan päällä.
- Avaa mutteria -2- muutama kierros ja vedä plusjohtimen napaliitin -3- päävarokkeenpitimen kanssa irti akun plusnavasta.
- Vedä kaasunpoistoletku -6- irti.
- Kierrä ruuvi -8- irti akun kiinnityssangasta -9-.
- Vedä akku irti akunkannattimesta ja nosta pois tavaratilasta.

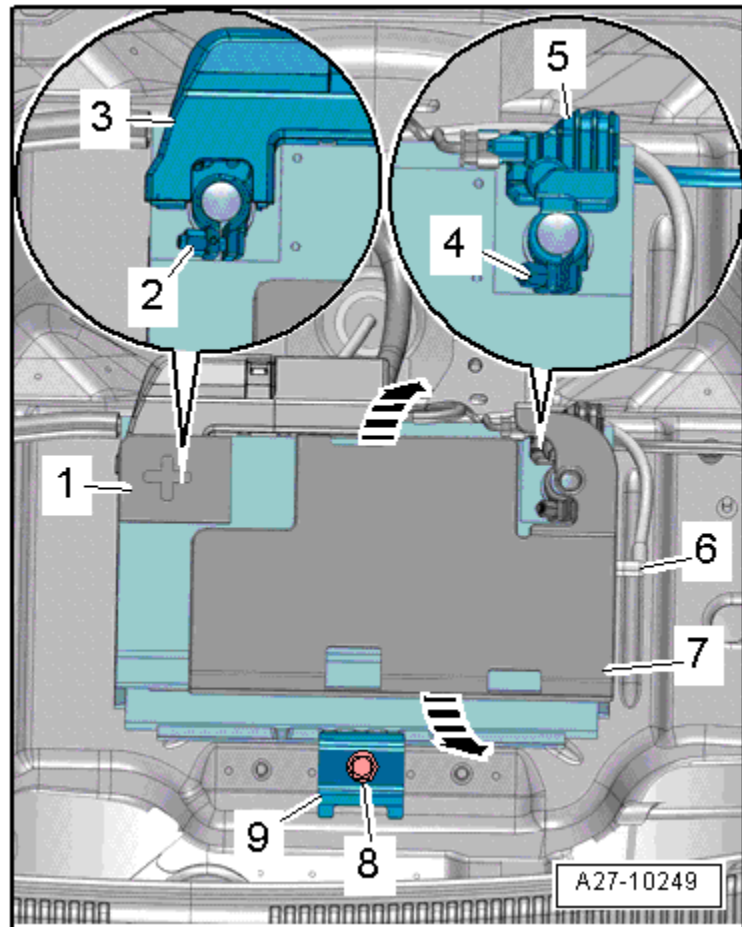

HUOMIO!

Ympäristön likaantumiswaara.

Akkua romutettaessa on ehdottomasti noudatettava akun ja akkuhapon hävittämistä koskevia ohjeita
 → **Sähkölaitteiden yleiset ohjeet; korj. ryhmä27; Akku.**

Kiinnitys



Ohje

- ◆ Saa asentaa vain huoltovapaita akkuja normien „TL82506“ (alkaen joulukuusta 1997) ja „VW75073“ (alkaen elokuusta 2001) mukaan.
- ◆ Audi-osaohjelmaan kuuluvissa akuissa on pohjalista-adaptteri, jonka avulla ne sovitetaan erilaisiin kiinnityslistoihin. Akun käyttöohjeista selviää, käytetäänkö pohjalista-adaptteria ja miten sitä käytetään.

- Aseta akku kannattimeensa niin, että akun jalkalista tarttuu kannattimen kiinnityslisoihin -nuoli-.
- Akkua ei enää saa siirtää.

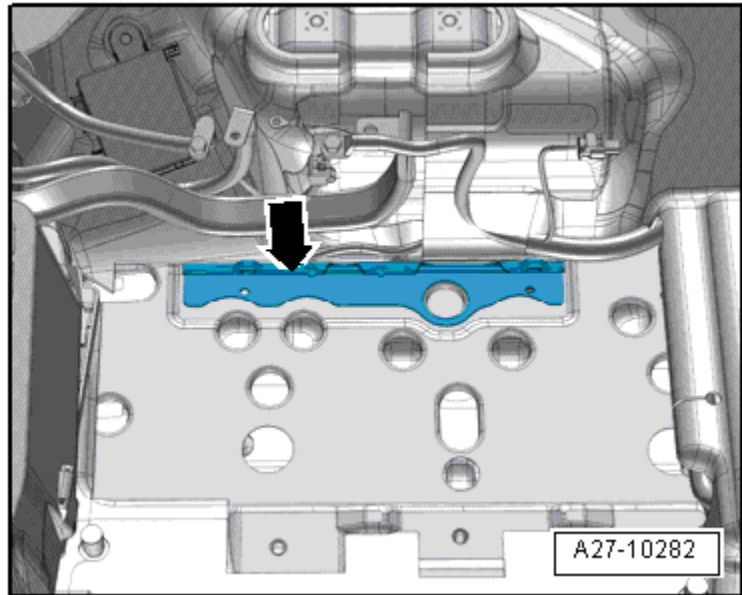

- Kiinnitä akun kiinnityssanka -5-.
- Akun kiinnityssangan nokan -nuoli- pitää tarttua akun jalkalistan syvennykseen -4-.
- Kiristä akun kiinnityssangan ruuvi -6-.
- Kiinnitä kaasunpoistoletku -3-, noudata ohjeita → [Sähkölaitteet, yleistietoa; korj. ryhmä27; Akku.](#)
- Kytke akku seuraavassa järjestyksessä virta ja sähkölaitteet katkaistuna:
- Paina ensin plusjohtimen napaliitin -2- akun plusnapaan „+“ ja kiristä mutteri.
- Sulje suojus -1- akun plusnavan päällä.

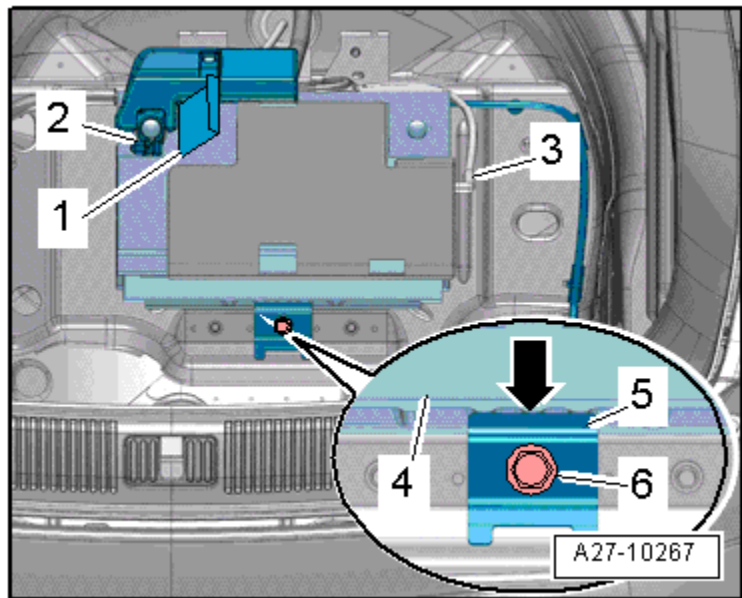

- Irrota sähköliitin -2- akun valvonnan ohjainlaitteesta -J367--kohta 3-.
- Paina maajohtimen napaliitin käsin akun miinusnapaan „-“ ja kiristä mutteri -1-.
- Liitä sähköjohdin akun valvonnan ohjainlaitteeseen -J367-.
- Tarkasta asennuksen jälkeen, että akku on tiukasti paikallaan → [Sähkölaitteet - yleistietoa; korj. ryhmä27; Akku.](#)

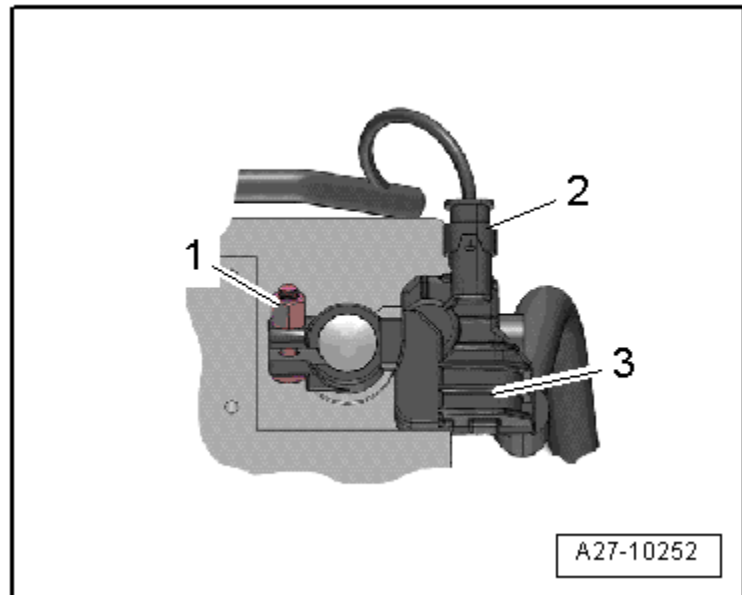

- Kiinnitä akun miinusnavan suojus akkuun.
- Asenna kiinnityssanka -1- ja kiristä ruuvit -nuolet-.
- Vaihdon jälkeen akku pitää mukauttaa toiminnolla „Ohjattu vianetsintä“ tai „Ohjatut toiminnot“ → [Järjestelmätesteri.](#)

Kun akku kytketään takaisin paikalleen, on suoritettava seuraavat toimenpiteet:

- ♦ Aktivoi sähköisten lasinostimien nosto-/laskuautomatiikka → [Käyttöohjekirja.](#)
- ♦ Lue kaikkien ohjainlaitteiden tapahtumamuisti ja nollaa tarvittaessa ilmoitus „Alijännite“ → [Järjestelmätesteri.](#)



Ohje

Kun virta on uudelleen kytketty, ESP-varoitusvalo sammuu vasta muutaman metrin ajon jälkeen.

Ohjeiutkuudet

- ♦ → [Kappale „Asennuskaavio - akku, mallit ilman korkeajännitejärjestelmää“](#)

