

Jäähdytysnesteen lämpötila-anturin -G62- irrotus ja kiinnitys

Irrotus

- Moottori kylmä
- Avaa jäähdytysnesteen tasaussäiliön kansi hetkeksi jäähdytysjärjestelmän jäännöspaineen poistamiseksi.
- Irrota moottorisuojus -nuolet-.

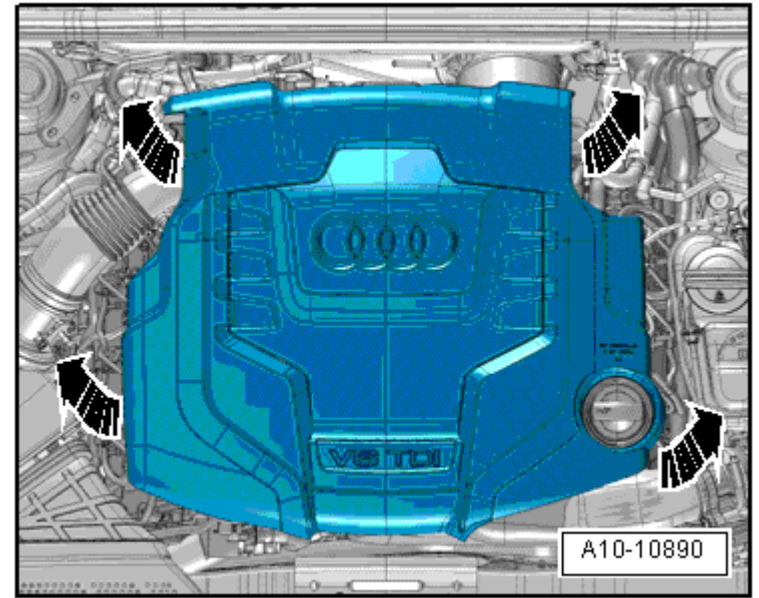

- Irrota ilmamassamittarin -G70- sähköliitin -1-.
- Avaa ruuvi -3- ja vapauta pakokaasun painetunnistin 1 -G450--4- ilmanohjainputkesta.
- Vapauta sähköliitin -2- ilmanohjainputkesta.
- Irrota ilmanohjainletku ja ilmamassamittari -G70-, irrota letkusinkilä -5- ja avaa kiristyssinkilät -nuolet-.

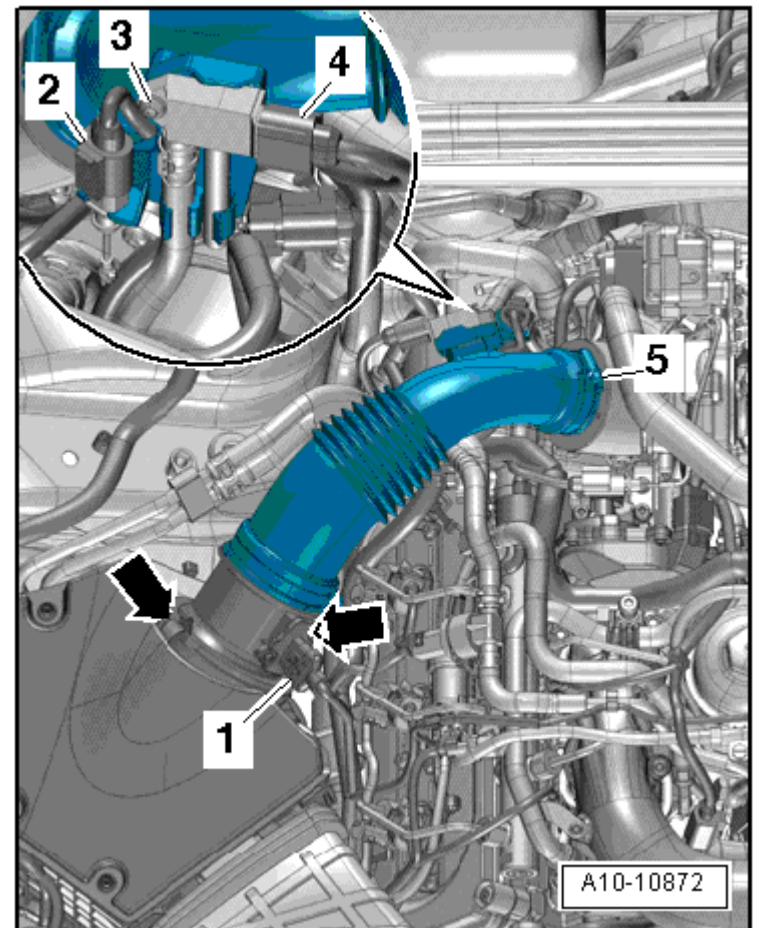

- Irrota sähköliitin -nuoli-jäähdytysnesteen lämpötila-anturista -G62-.
- Irrota jäähdytysnesteen lämpötila-anturi -G62-.

Kiinnitys

Kiinnitys tapahtuu vastakkaisessa järjestyksessä seuraavat seikat huomioon ottaen:

- Ohjeliukkuus → **Kappale „Jäähdytysnesteputkien asennuskaavio“.**

Ohje

- ◆ Vaihda O-renkaat.
- ◆ Jottei jäähdytysnestettä mene hukkaan, aseta uusi jäähdytysnesteen lämpötila-anturi -G62- välittömästi kierteeseen.
- ◆ Liitosputkissa ja letkuissa ei saa olla öljyä eikä rasvaa niitä kiinnitettäessä.
- ◆ Varmista kaikki letkuliitännät tuotannossa käytettävillä letkusinkilöillä → **Sähköinen osaluettelo.**
- ◆ Jotta ilmanohjainletkut saataisiin kunnolla kiinni yhdysputkiinsa, täytyy vanhojen ruvisinkilöiden ruuvit käsitellä ruosteenpoistoaineella ennen kiinnitystä.

- Kiinnitä pakokaasun painetunnistin 1 -G450- → **korj. ryhmä23.**
- Tarkasta jäähdytysnestemäärä → **Anker.**

