

# Perustilanne, auto sammuksissa

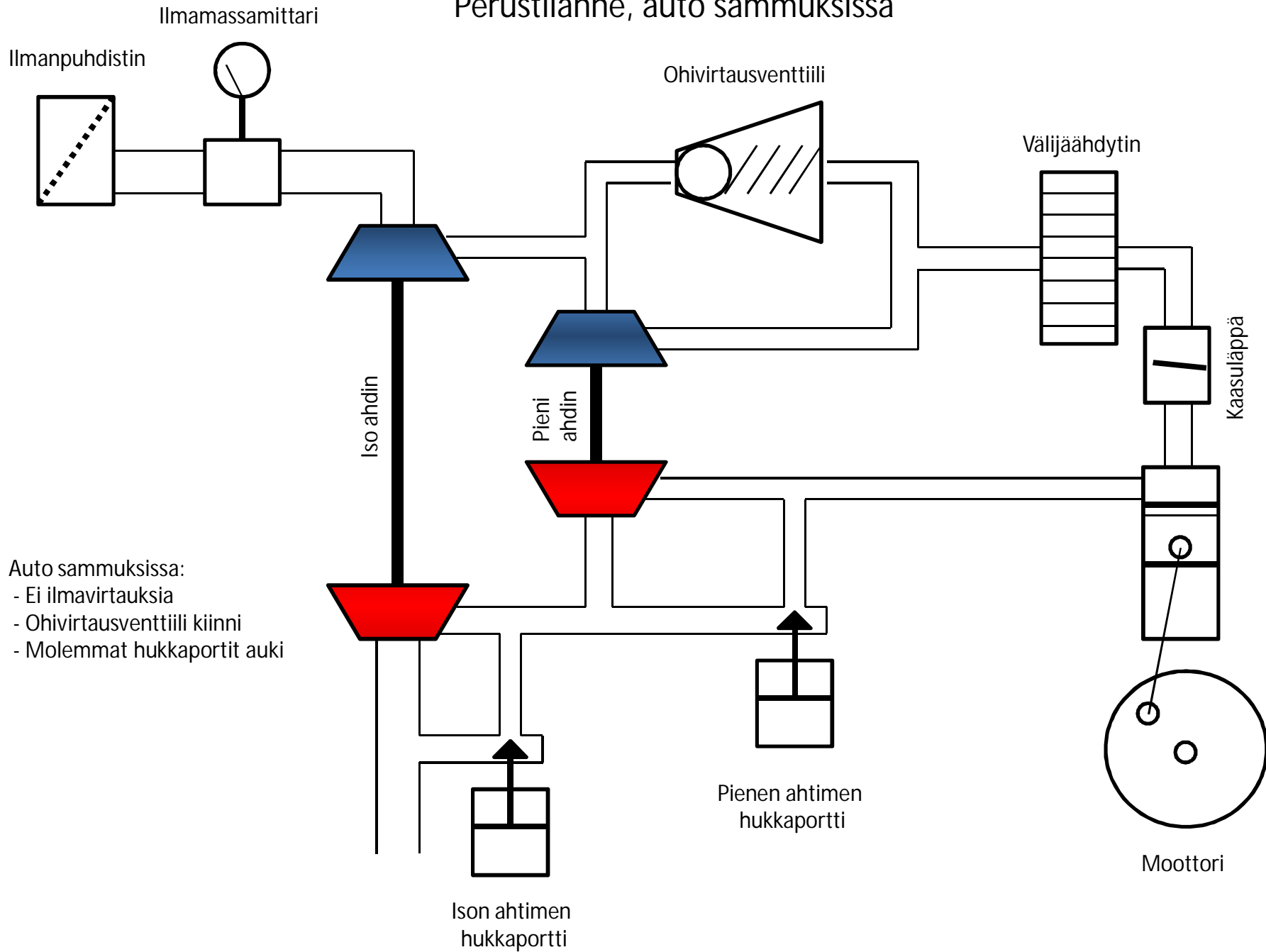

# Tyhjäkäynnillä

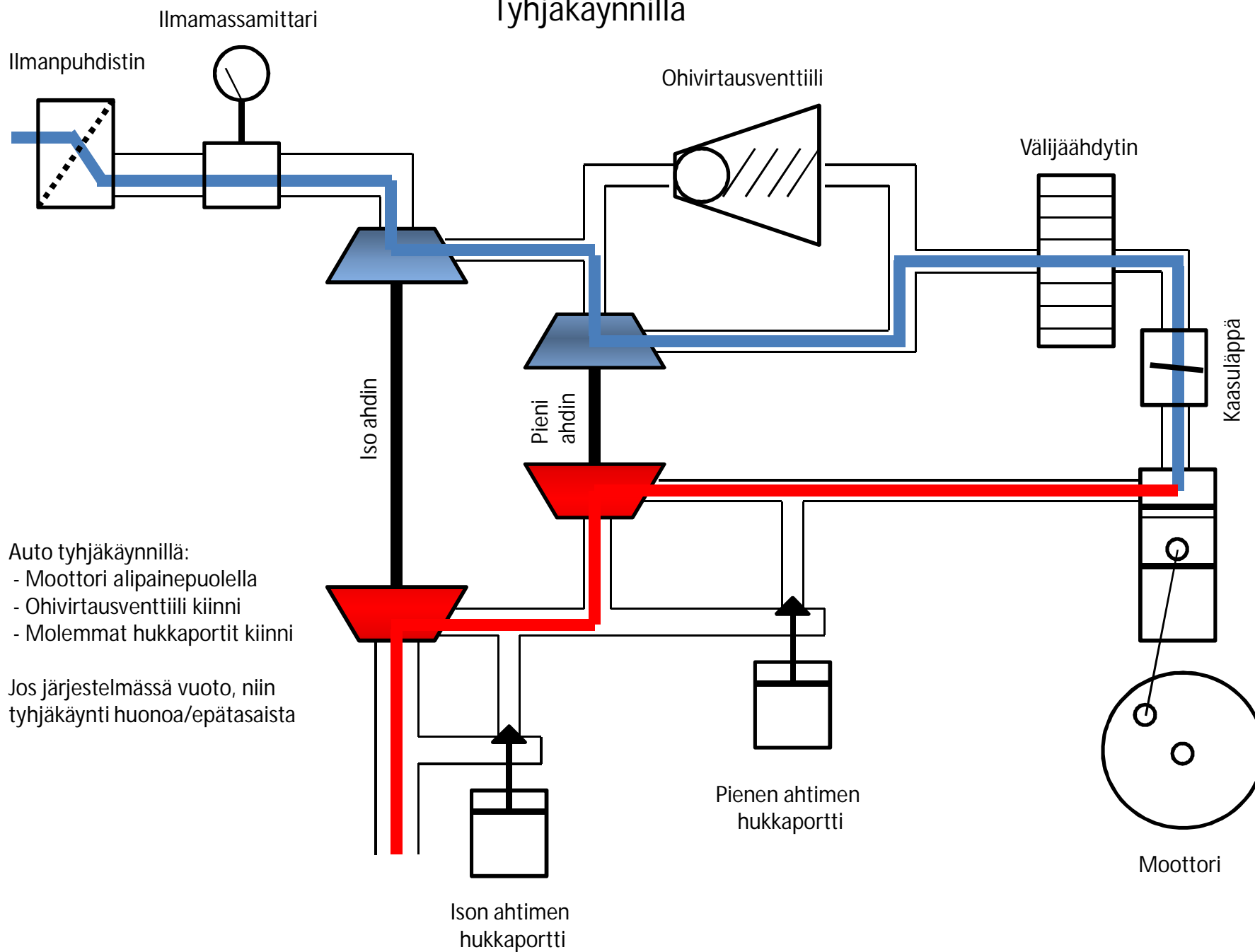

## Pienillä kierroksilla, matala ahtopaine

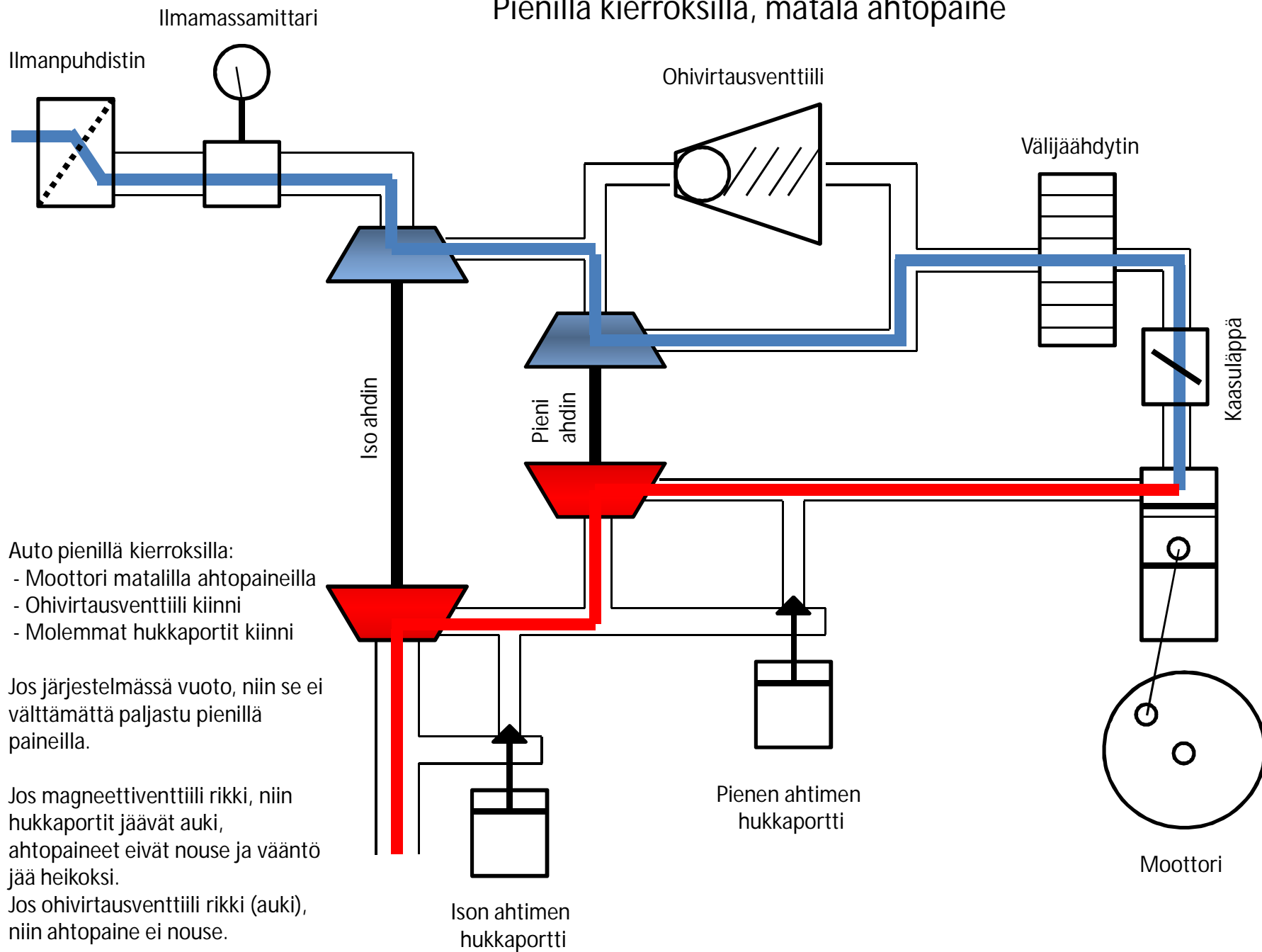

# Pienillä kierroksilla, korkea ahtopaine

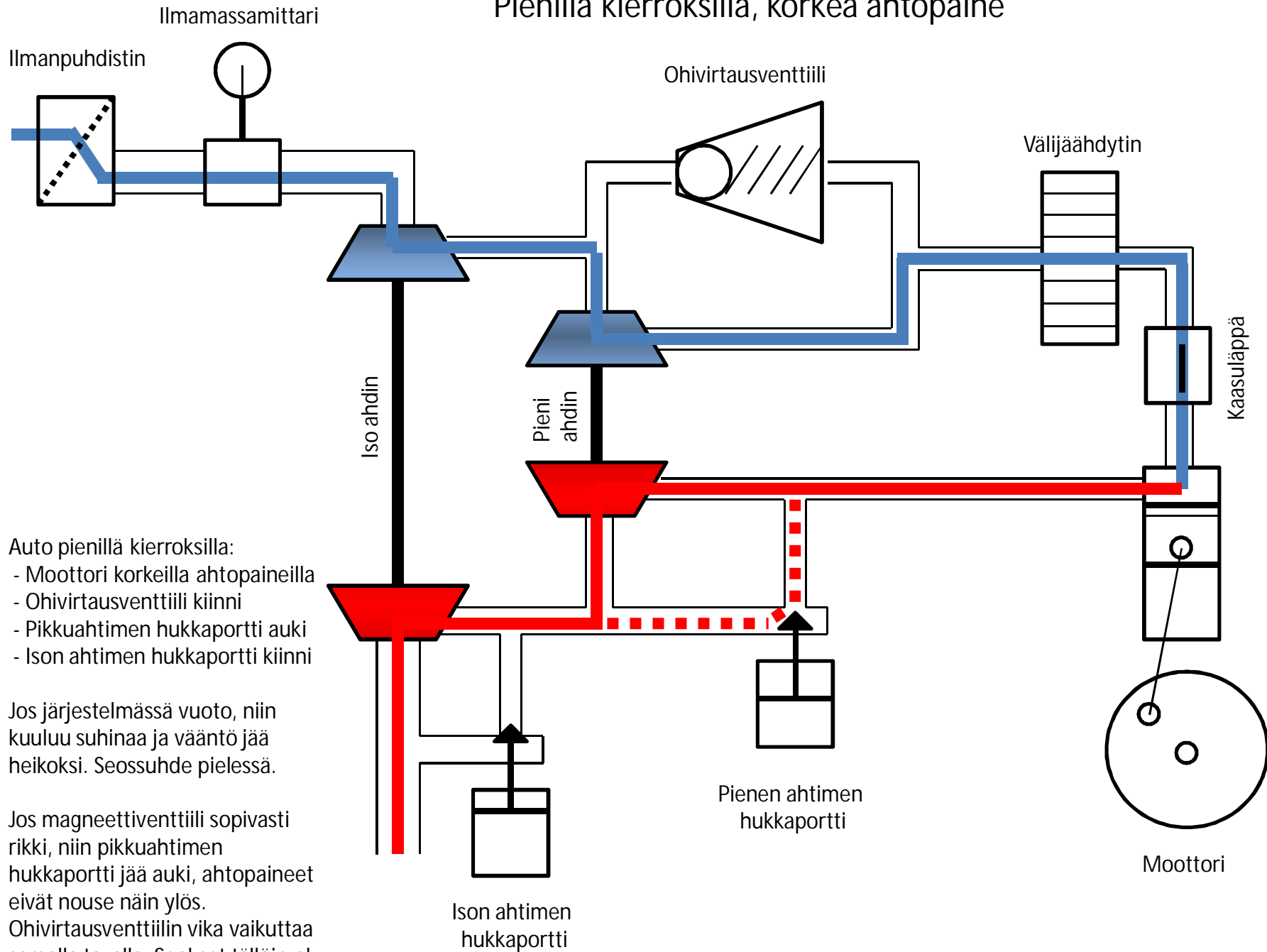

- Auto pienillä kierroksilla:
- Moottori korkeilla ahtopaineilla
  - Ohivirtausventtiili kiinni
  - Pikkuahntimen hukkaportti auki
  - Ison ahtimen hukkaportti kiinni

Jos järjestelmässä vuoto, niin kuuluu suhinaa ja vääntö jää heikoksi. Seossuhde pielessä.

Jos magneettiventtiili sopivasti rikki, niin pikkuahntimen hukkaportti jää auki, ahtopaineet eivät nouse näin ylös. Ohivirtausventtiiliin vika vaikuttaa samalla tavalla. Seokset tällöin ok.

## Välikierroksilla, matala ahtopaine

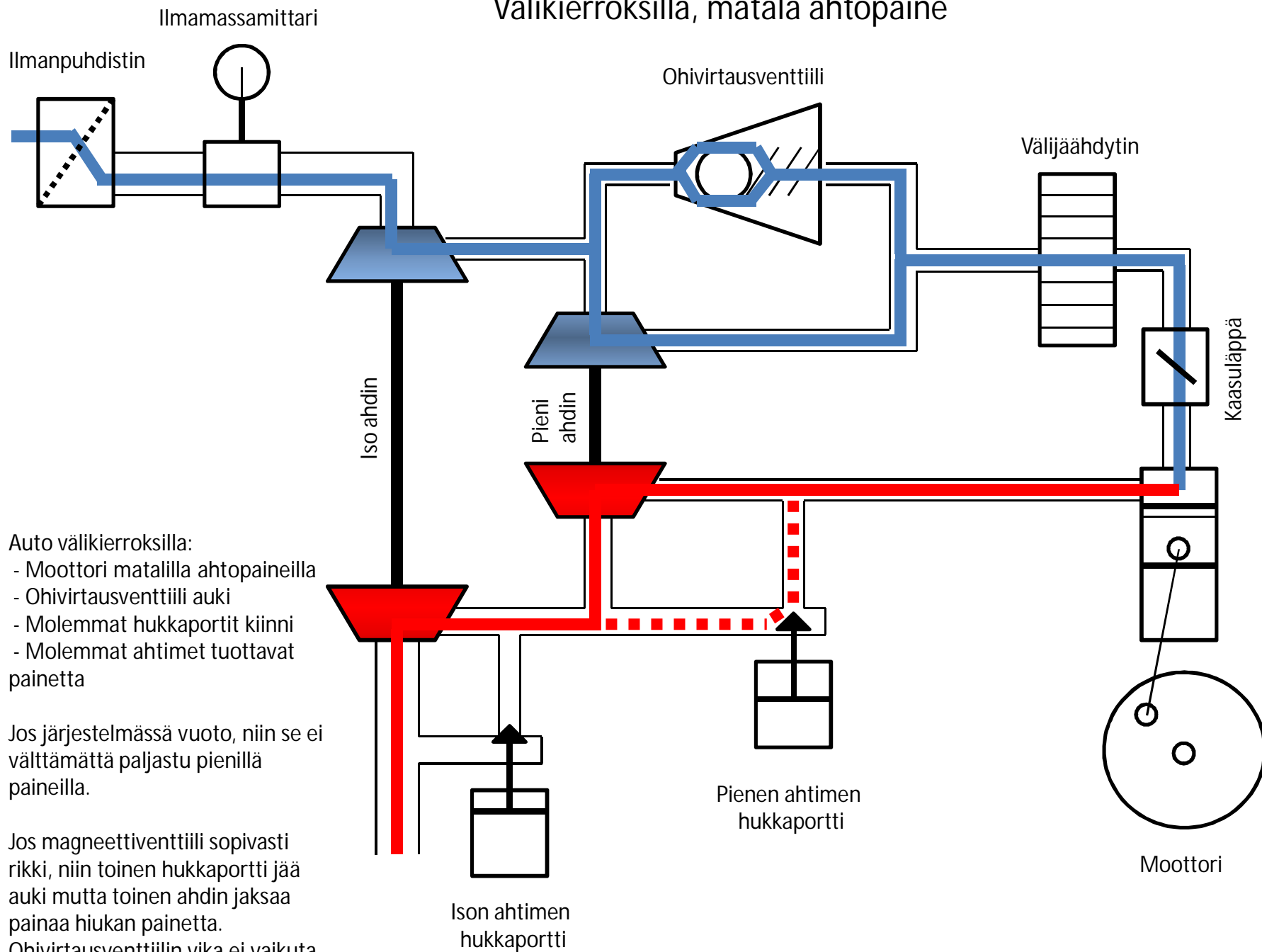

## Suurilla kierroksilla, matala ahtopaine

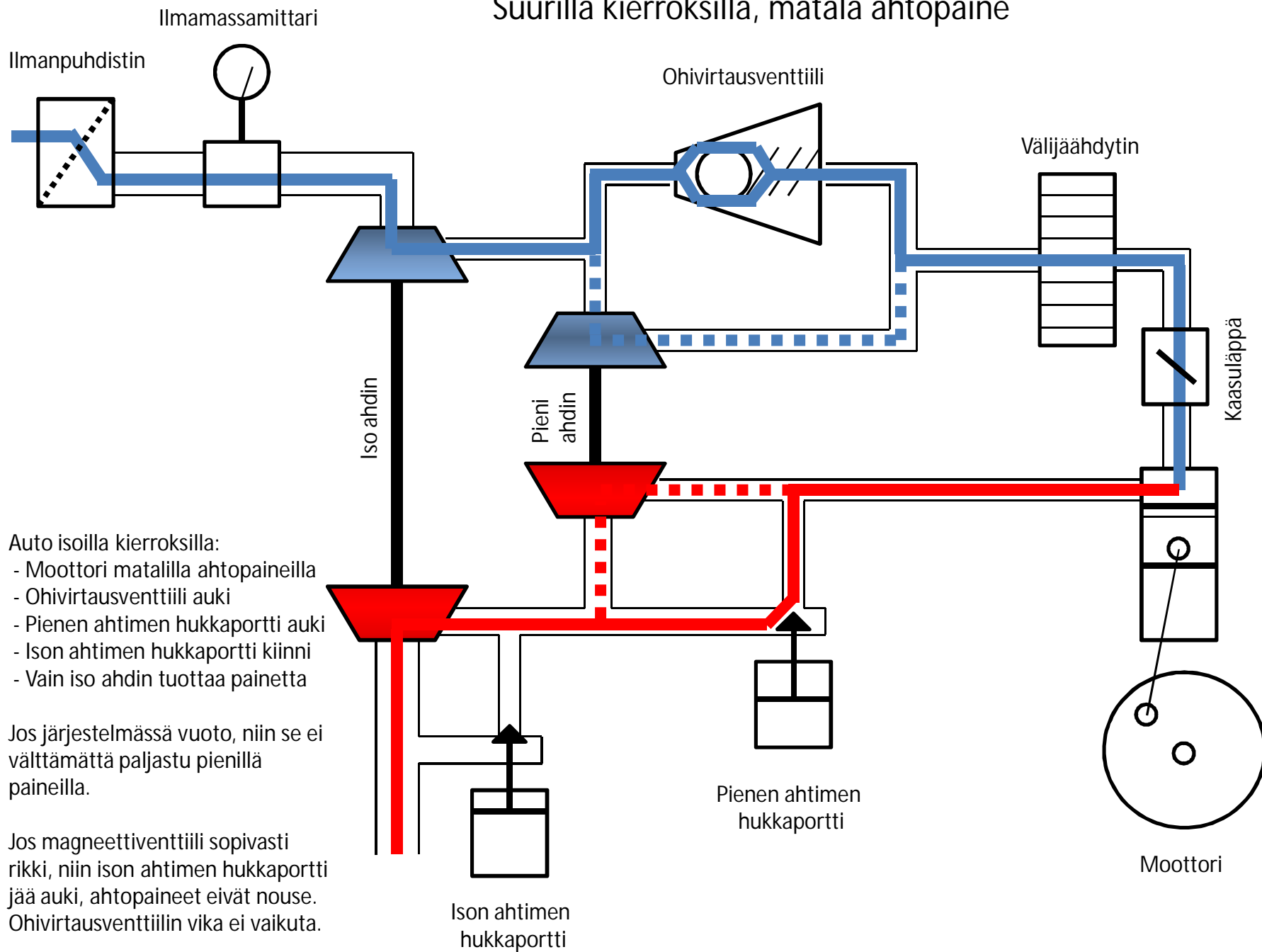

# Suurilla kierroksilla, korkea ahtopaine

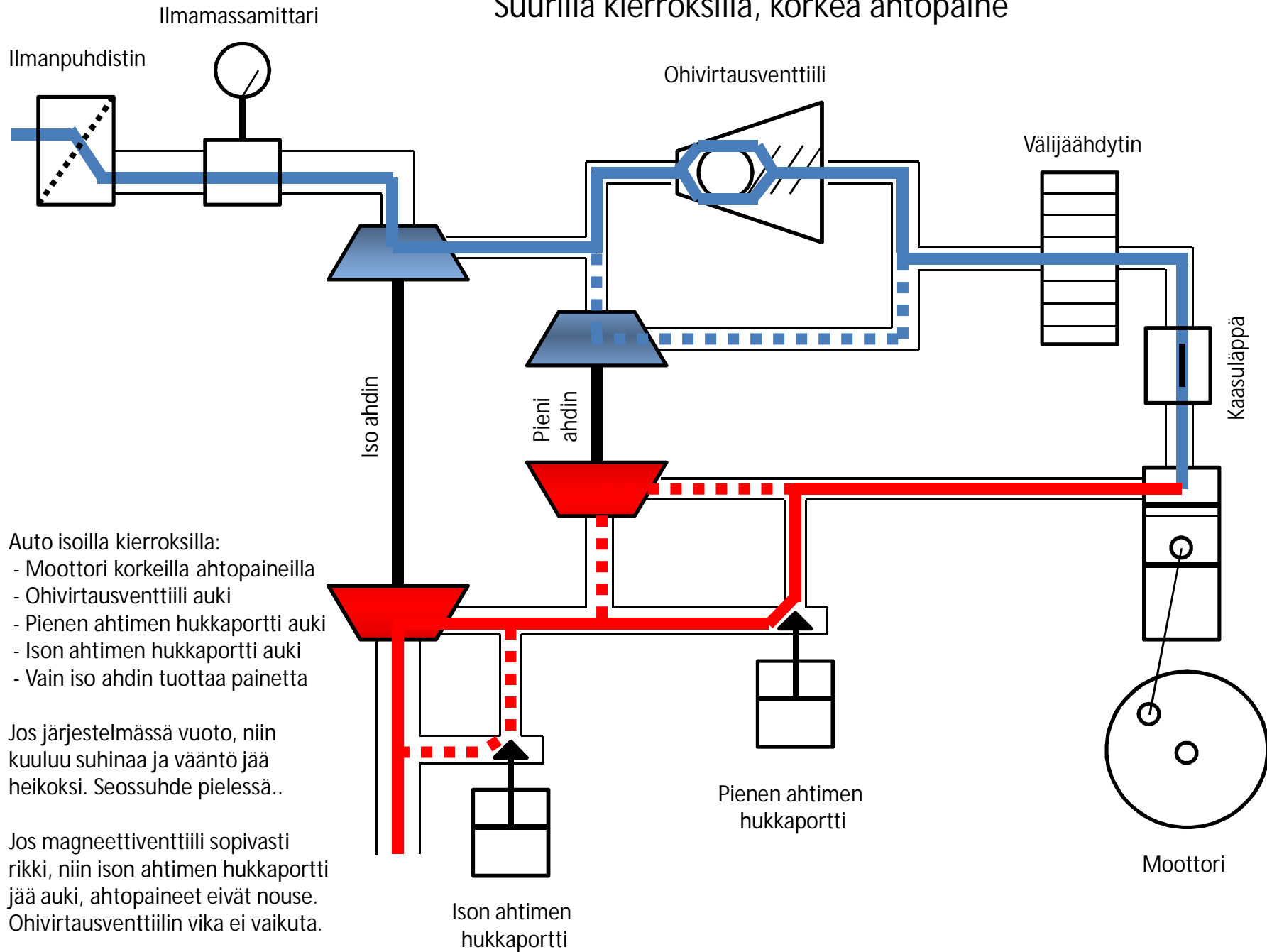

- Auto isoilla kierroksilla:
- Moottori korkeilla ahtopaineilla
  - Ohivirtausventtiili auki
  - Pienen ahtimen hukkaportti auki
  - Ison ahtimen hukkaportti auki
  - Vain iso ahdin tuottaa painetta

Jos järjestelmässä vuoto, niin kuuluu suhinaa ja vääntö jää heikoksi. Seossuhde pielessä..

Jos magneettiventtiili sopivasti rikki, niin ison ahtimen hukkaportti jää auki, ahtopaineet eivät nouse. Ohivirtausventtiilin vika ei vaikuta.