

Perustilanne, auto sammuksissa

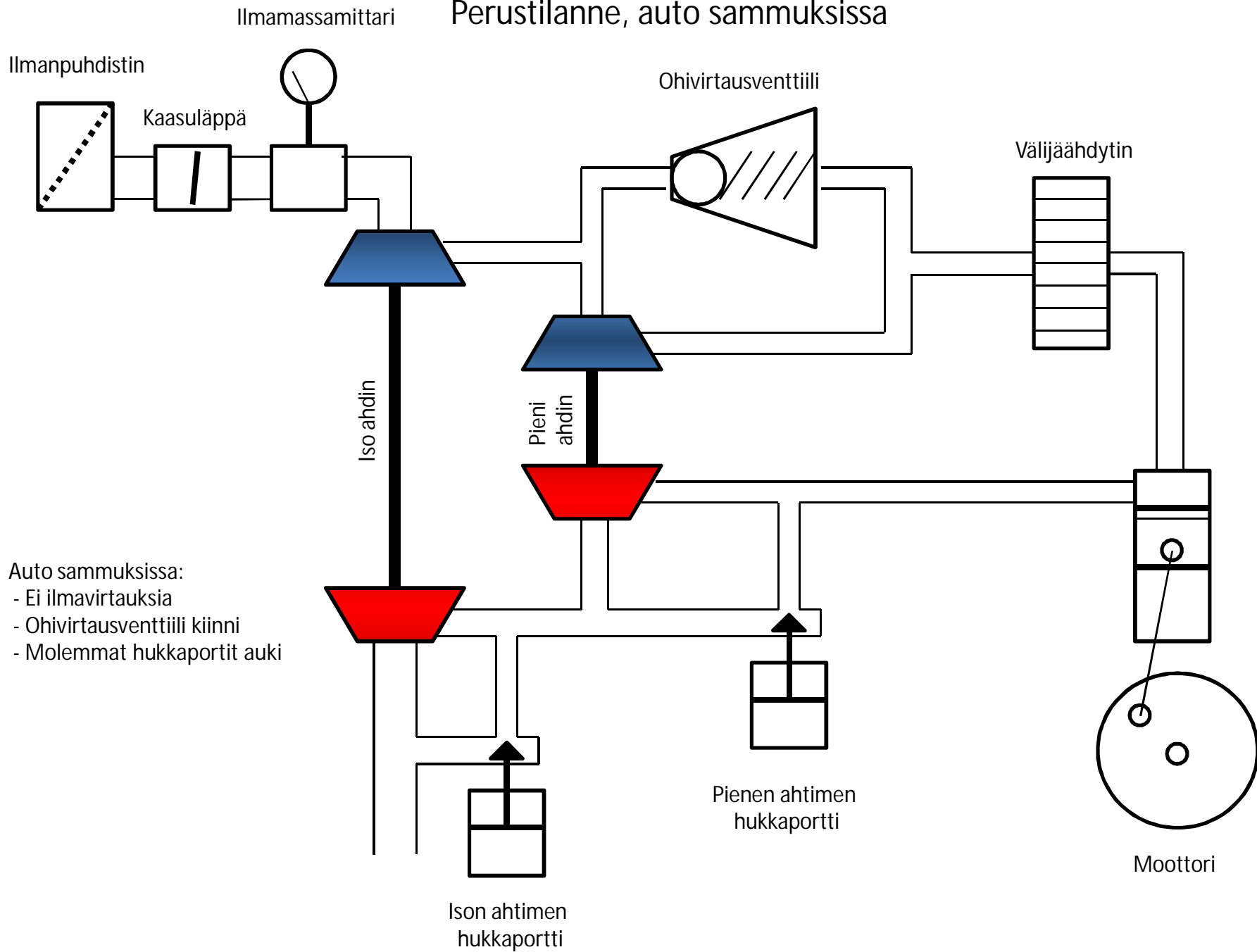

Tyhjäkäynnillä

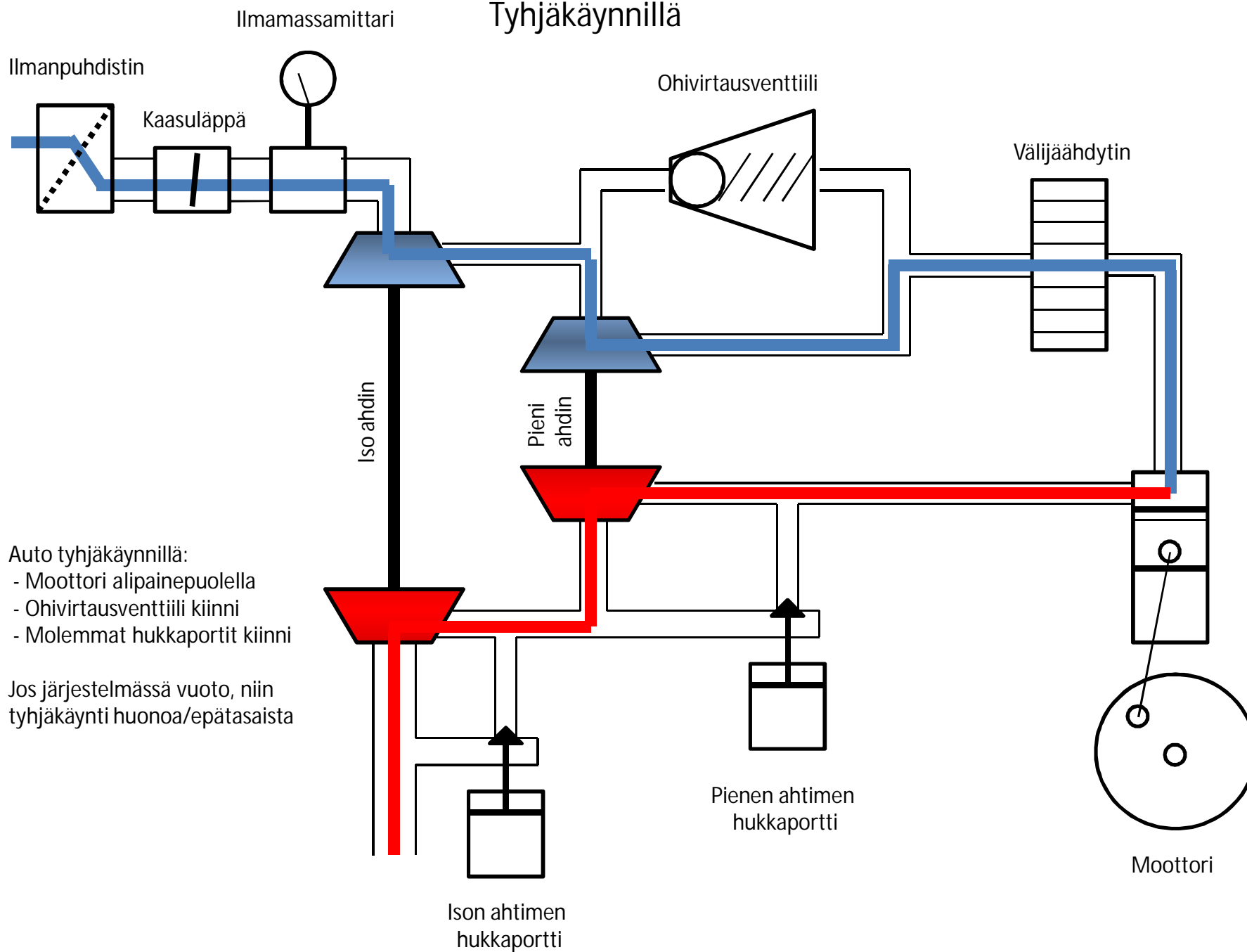

- Auto tyhjäkäynnillä:
- Moottori alipainepuolella
 - Ohivirtausventtiili kiinni
 - Molemmat hukkaportit kiinni

Jos järjestelmässä vuoto, niin tyhjäkäynti huonoa/epätasaista

Pienillä kierroksilla, matala ahtopaine

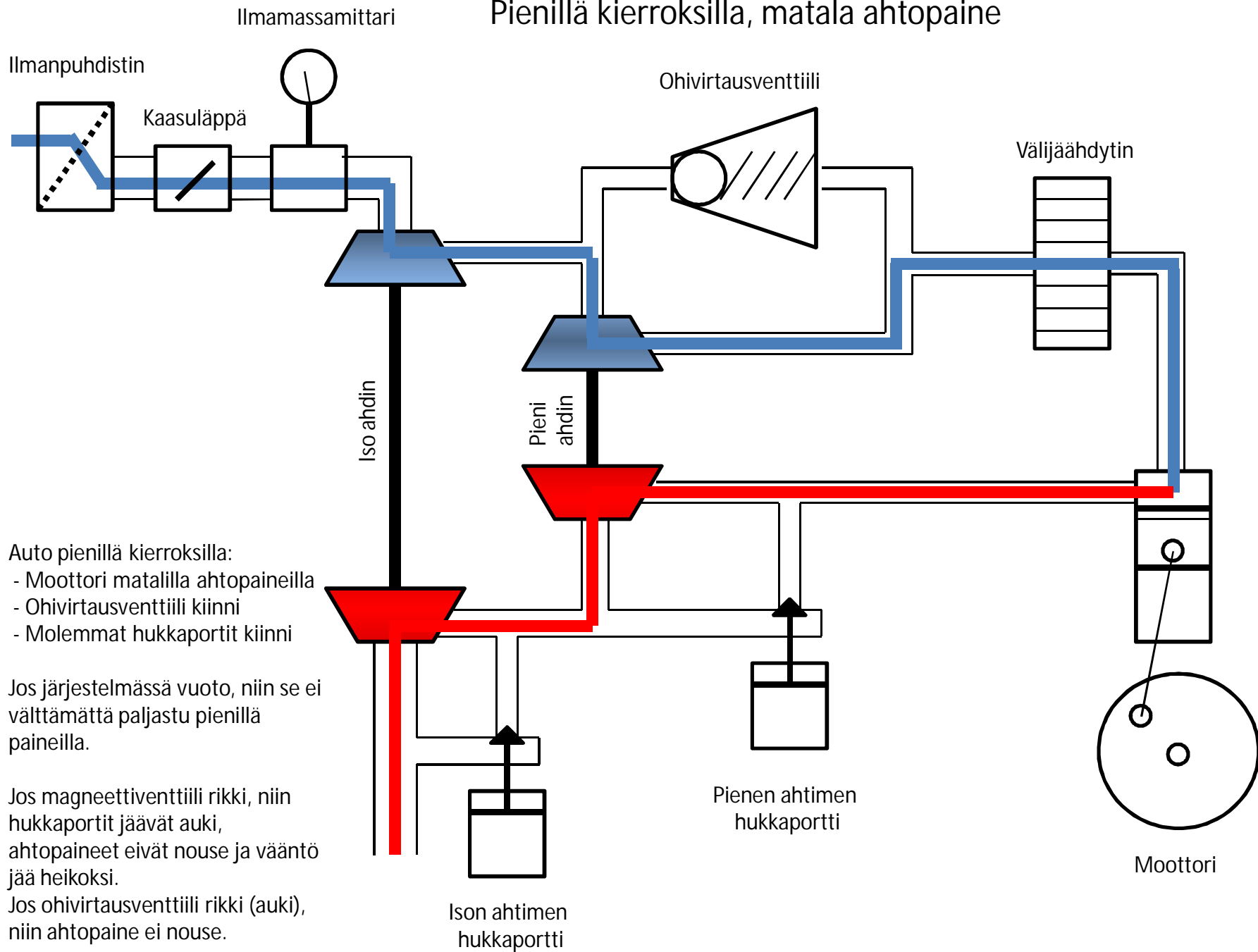

Pienillä kierroksilla, korkea ahtopaine

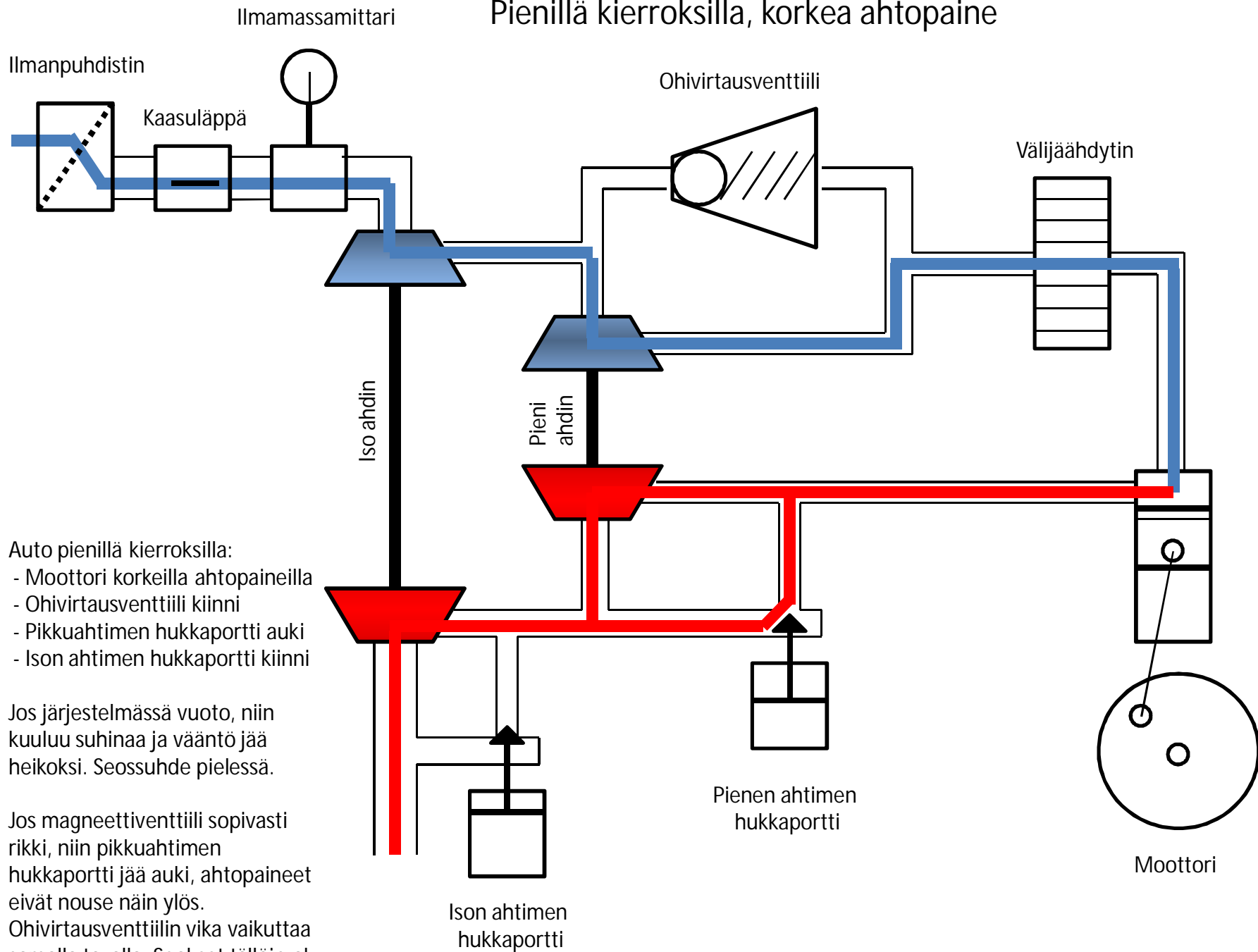

- Auto pienillä kierroksilla:
- Moottori korkeilla ahtopaineilla
 - Ohivirtausventtiili kiinni
 - Pikku-ahtimen hukkaportti auki
 - Ison ahtimen hukkaportti kiinni

Jos järjestelmässä vuoto, niin kuuluu suhinaa ja vääntö jää heikoksi. Seossuhde pielessä.

Jos magneettiventtiili sopivasti rikki, niin pikku-ahtimen hukkaportti jää auki, ahtopaineet eivät nouse näin ylös. Ohivirtausventtiilin vika vaikuttaa samalla tavalla. Seokset tällöin ok.

Ison ahtimen hukkaportti

Pienen ahtimen hukkaportti

Moottori

Välitierroksilla, matala ahtopaine

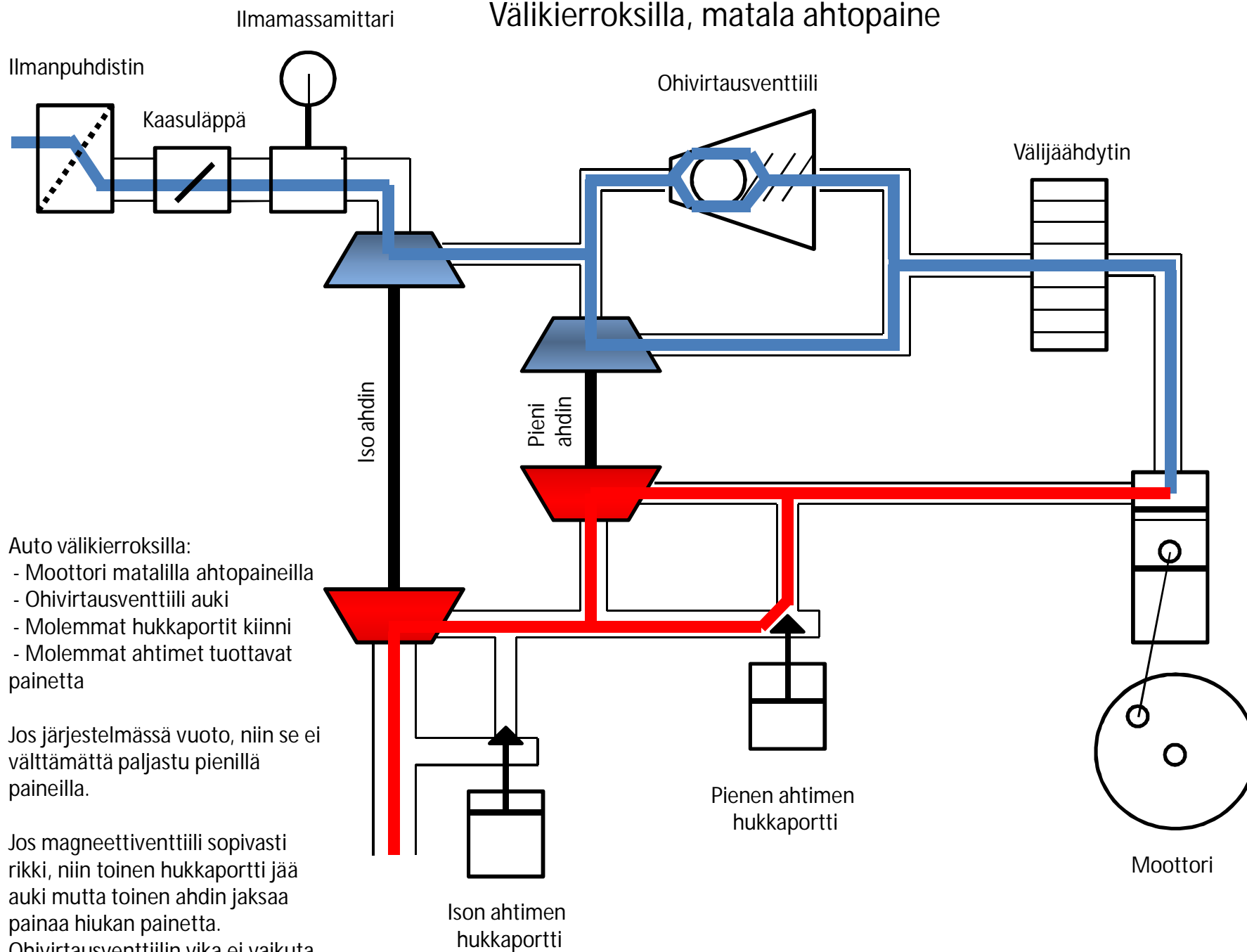

Suurilla kierroksilla, matala ahtopaine

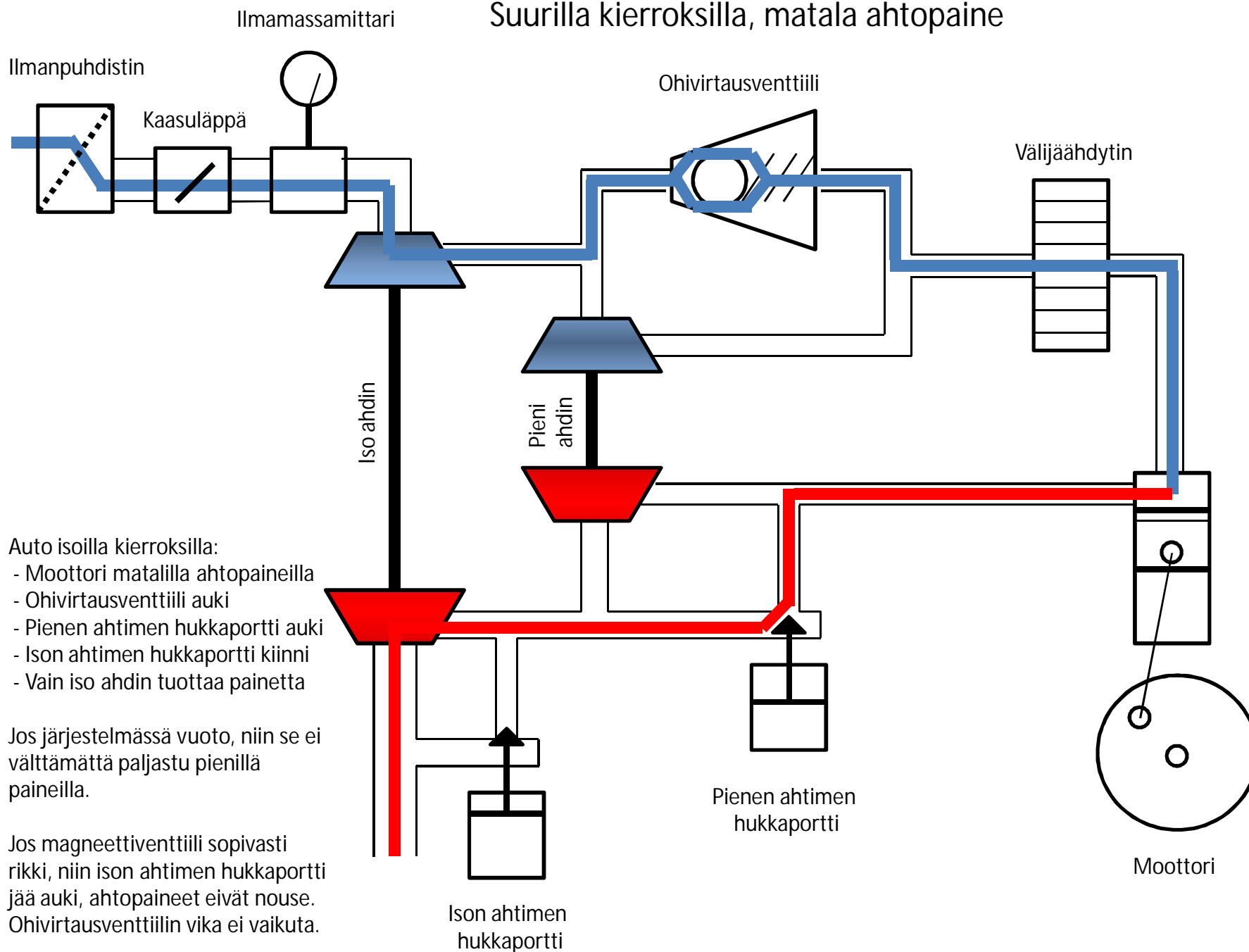

Suurilla kierroksilla, korkea ahtopaine

