

2,0l TFSI-moottorilla varustettu Audi TT ja TTS

Tarvittavat erikoistyökalut, testerit ja korjaamolaitteet

- ◆ Tuurna -T10060 A-

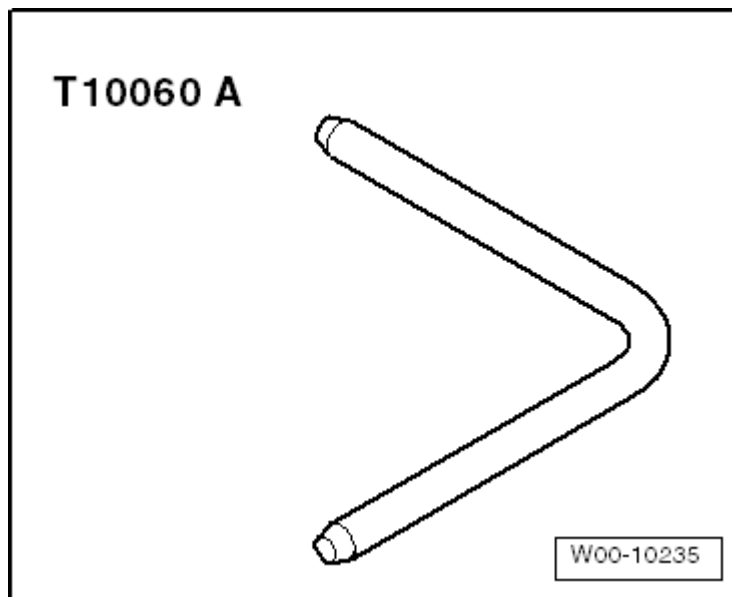

Irrotus

- Irrota maajohtimen kytkentä akusta virran ollessa katkaistuna → **Kappale**.
- Vedä aktiivihillisuodatin yläkautta irti kannattimesta -nuoli- ja aseta sivuun johtimiseen.

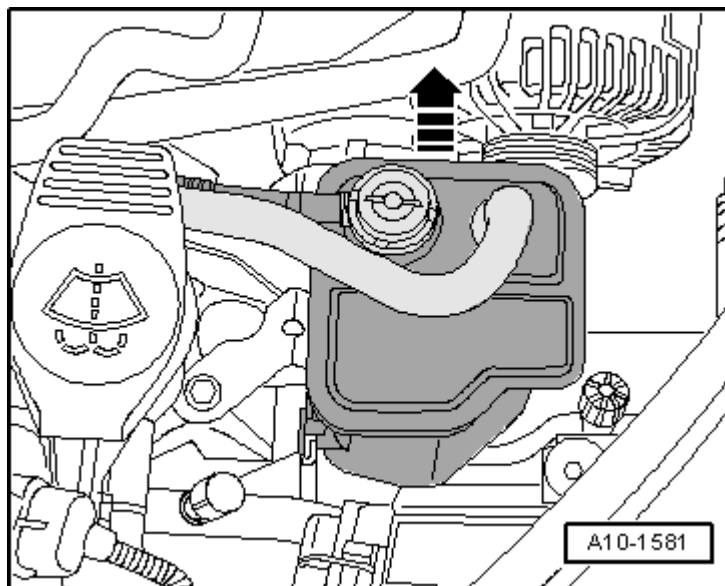

Varo!

Jo kuluneen moniurahihnan päinvastainen kulkusuunta aiheuttaa rikkoontumisvaaran.

Ennen kun irrotat moniurahihnan, merkitse kulkusuunta liidulla tai tussilla kiinnitystä varten.

- Vapauta moniurahihna kääntämällä sen kiristyslaitetta -nuolen- suuntaan.

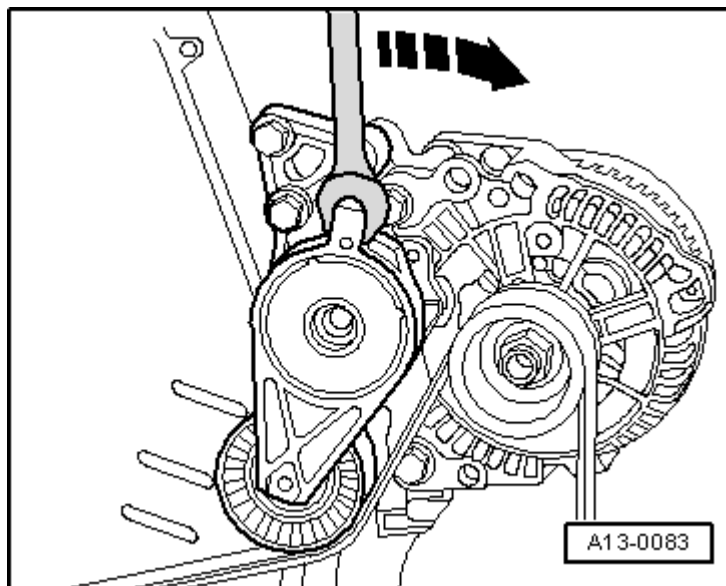

- Lukitse moniurahihnan kiristyslaite tuurnalla -T10060 A-.
- Poista moniurahihna.
- Irrota moniurahihnan kiristyslaite -nuolet-.

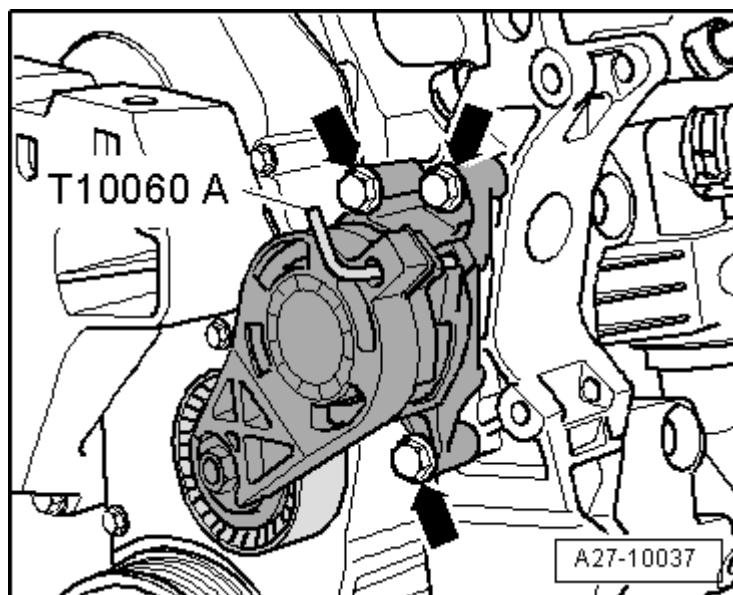

- Avaa laturin ruuveja -nuolet- n. 6 kierroksen verran.
- Lyö vasaralla varovasti ruuvinkantoihin, siten laturikiinnityksen liukuholkit irtoavat.
- Kierrä irti ruuvit.
- Poista laturi apulaitteiden kannattimesta.
- Käännä laturi ja siihen liitetyt sähköjohtimet auton oikealle puolelle.

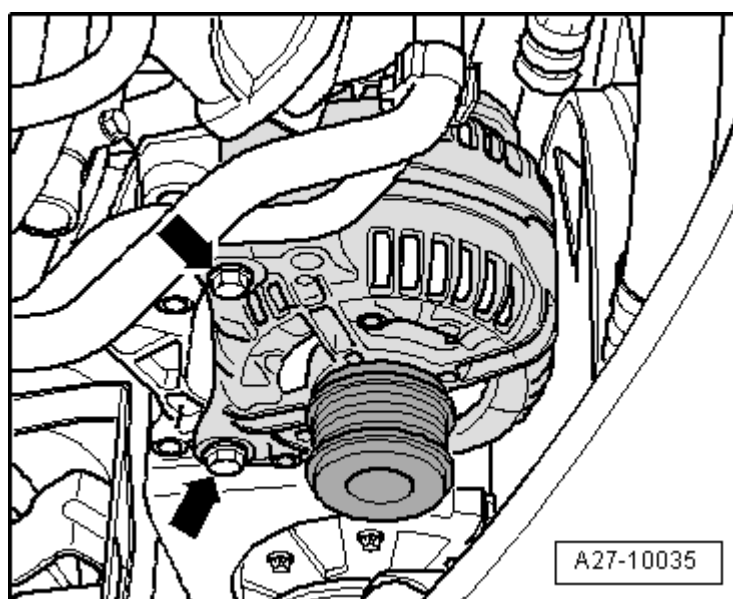

- Irrota liitin -2-.

- Irrota sähköjohdin -1- ja johdinsinkilä -3- laturista.
- Poista laturi yläkautta.

Kiinnitys

- Ohjeiutuuudet → **Kappale**.

Kiinnitys tapahtuu vastakkaisessa järjestyksessä seuraavia ohjeita noudattaen:



Ohje

koska jäykän liukuholkin kiristysvoima on liian vähäinen oikeasta kiristystiukkuudesta huolimatta, tee liukuholkeista liikkuvat

- Lyö pidätinruuvien liukuholkkeja hieman taaksepäin laturin asennuksen helpottamiseksi.
- Aseta moniurahihna kampiakselin, ilmastointilaitteen kompressorin ja laturin hihnapyörille.
- Kiinnitä moniurahihnan kiristyslaite →**korj. ryhmä13**.
- Tarkasta, että moniurahihna on oikein paikallaan.
- Kytke akun johtimet. Tarvittavat toimenpiteet → **Anker**.
- Käynnistä moottori ja tarkista hihnan kulku.

