

## Kaasupurkausvalojen säätö - muiden maiden mallit

### Tarkastus- ja säätöedellytykset

- Rengaspaineet ohjeenmukaiset
- Ajovalojen lasit puhtaat ja kuivat.
- Ajovalojen lasit eivät saa olla vioittuneet.
- Ajovalojen heijastimet ja lamput kunnossa.
- Auton on oltava oikein kuormitettu.

Kuormitus kuljettajan istuimella auton ollessa muutoin kuormittamaton (omamassa).

- Yksi henkilö tai 75 kg.

Omamassa tarkoittaa käyttövalmiin auton painoa polttonestesäiliön ollessa täynnä ja sisältää kaikki autossa olevat varusteet.

- Polttonestesäiliö: vähintään 90% täynnä.
- Varusteet: esim. varapyörä, työkalut, tunkki, sammutin ym.

Jos säiliössä on polttoainetta alle 90%, kuormitus pitää suorittaa seuraavasti.

- Lue polttonestesäiliössä olevan polttonesteen määrä polttonestemittarista ja vertaa arvoa seuraavaan taulukkoon. Aseta tavarasäiliöön tarvittaessa lisäpainoja.

Polttonestemittari	Lisäpainot, kg
1/4	45
1/2	30
3/4	15
täynnä	0

Esimerkki: jos polttonestesäiliö on puolillaan, tavaratilaan on asetettava 30 kg:n lisäpaino.



### Ohje

Käytä vedellä täytettyjä kanistereita lisäpainona (vedellä täytetty 5 l:n kanisteri painaa n. 5 kg).

- Autoa on siirrettävä muutama metri tai joustettava pohjaan useita kertoja edestä ja takaa, jotta

jouset asettuvat.

- Sähkömekaanisen seisontajarrun on oltava hellitettynä, jottei auto jännity.
- Auton ja ajovalojen säätölaitteen on seisottava tasaisella alustalla.
- Ajovalojen säätölaitteen on oltava kohdistettuna autoon → **Ajovalojen säätölaitteen käyttöohjeet.**
- Ajovalojen säätölaitteen pitää olla valonheitinten edessä etäisyydellä -a- 30 ... 70 cm, mitta ei saa poiketa yli -b- = 3 cm lampun lasin keskipisteestä.
- Kallistusmitta säädetty ajovalojen säätölaitteesta → **Ajovalojen säätölaitteen käyttöohjeet.**

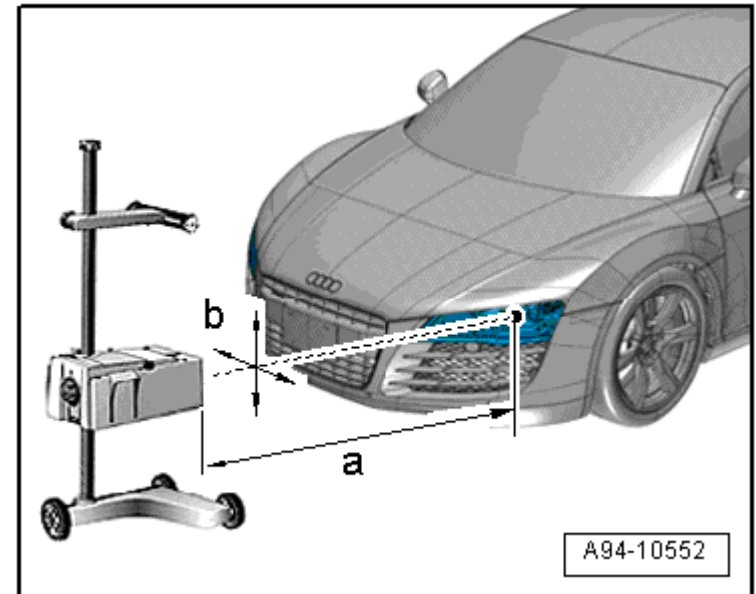

- Kallistusmitta -nuoli- on merkitty ajovalon yläreunaan -1-,%-arvona.



### Ohje

- ♦ Ajovalot on säädettävä ajovaloon merkittyjen kallistusmittatietojen mukaan.
- ♦ Prosenttiluku viittaa 10 m:n heijastusetäisyyteen. Esimerkki: Jos kallistusmitta on 1,0 %, se tarkoittaa 10 cm.

### Valmistelutyöt

- Auto tasaiselle alustalle.
- Kierrä valokatkaisin asentoon „Lähivalot“ – ei asentoon „Auto“.
- Sulje kaikki ovet ja takaluukku ja pidä ne suljettuina koko tarkastuksen ja säädön ajan.
- Valitse säädön valmistelua varten „Ohjatuista toiminnoista“ „Perussäätö“

→ järjestelmätesteristä.



### Ohje

Tällä ohjelmalla suoritetaan valojen perussäätö.

– Valitse toiminto tai polku - autot mallivuoteen 2011 saakka:

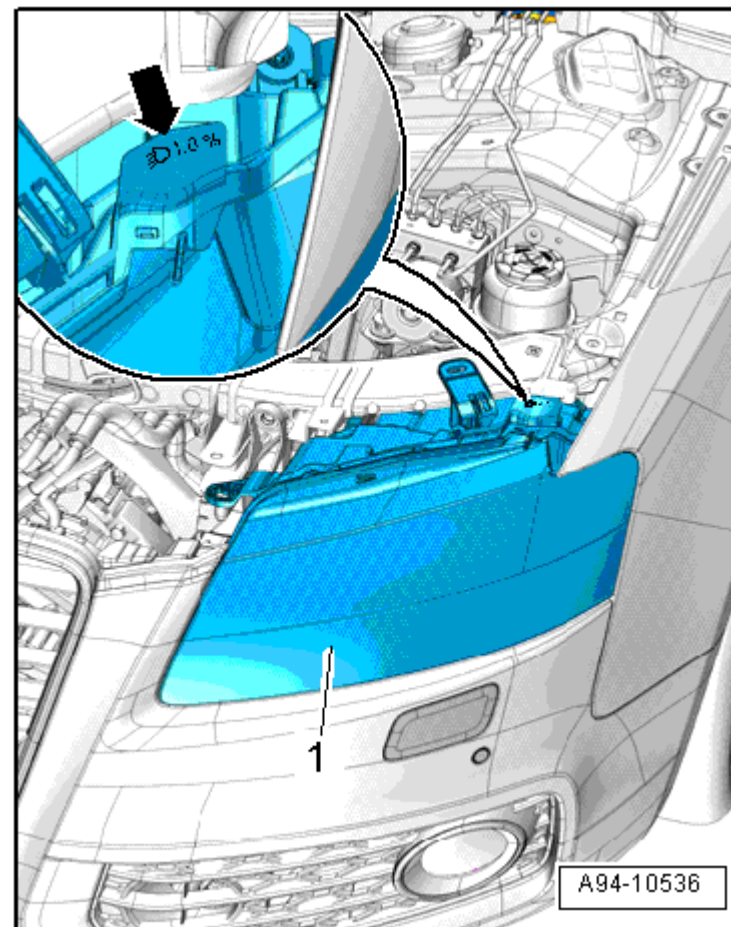

Merkki	
Ajoneuvotyyppi	
Moottorin tunnuskirjaimet	
55 Dynaaminen ajovalojen korkeudensäätö J431	
55 Perussäätö	

(korj.ryhmä 94)

– Valitse toiminto tai polku - autot mallivuodesta 2012 alkaen:

Merkki	
Ajoneuvotyyppi	
Moottorin tunnuskirjaimet	
09 Sähkökeskus J519	
09 Perussäätö Ajovalot (korj.ryhmä 94)	

- Seuraa edelleen järjestelmätesterin näytön ohjeita.
- Ohjelman edetessä saat käskyn suorittaa valonheittimen suuntauksen.

### Valonheittimen suuntaus

- Vaakasuoran valaistu-pimeärajan on kosketettava ajovalojen säätölaitteessa tarkastuspinnan viivaa -1-.
- Valaistu-pimeärajan vasemmanpuoleisen vaakasuoran osan ja oikeanpuoleisen nousevan osan välissä olevan taitekohdan -2- on kuljettava pystysuoran kohdalta keskusmerkin -3- kautta. Valokeilan kirkkaan ytimen on oltava pystysuoran oikealla puolella.



### Ohje

- ♦ *Taitekohdan -2- määrittämisen helpottamiseksi peitä ja paljasta ajovalon vasen puoli (ajosuuntaan katsoen) joitakin kertoja. Tarkasta lähivalo loppuksi vielä kertaalleen.*
- ♦ *Lähivalojen ohjeenmukaisen säädön jälkeen kaukovalojen valokeilan keskiosan on osuttava keskusmerkin -3- kohdalle.*

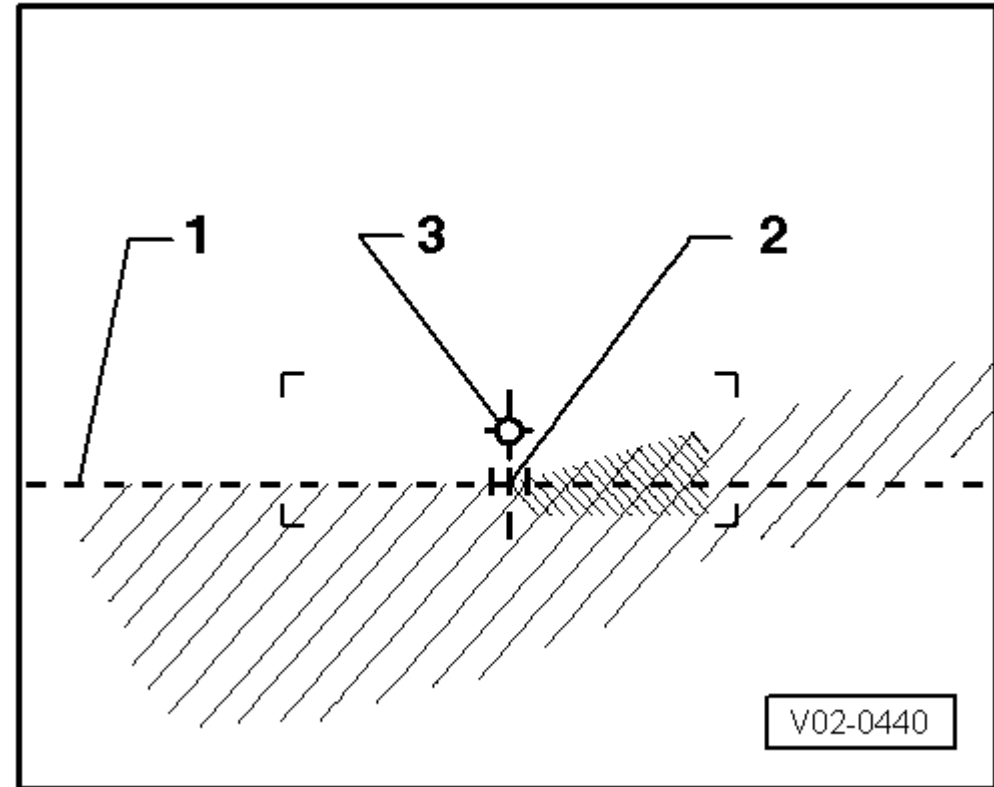

- ◆ *Tähänastinen 15°-säätöviivalla varustettu kuvapinta säädetään samoin kuin kuvapinnat ilman 15°-säätöviivaa. Säätövirheiden välttämiseksi 15°-säätöviiva -nuoli- on jätettävä huomiotta.*
- ◆ *Etukannen lukkoa käytettäessä pimeä-valaistu-raja siirtyy automaattisesti kerran normaalin lähivaloasennon ohi ja ylhäältä uudelleen ohjeenmukaiseen asentoon. Tämä kestää enint. 5 sekuntia.*

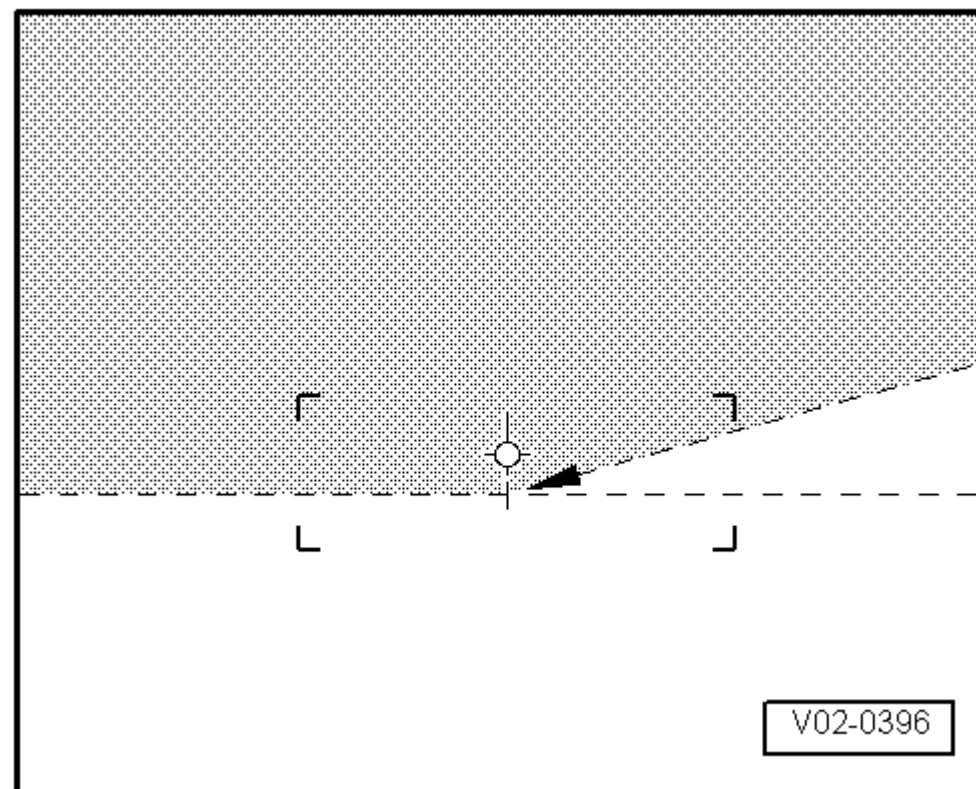

- Ajovalojen korkeussäädössä pimeä-valaistu-raja säädetään säätöruuvista -1- ensin jonkin verran viivan alle.
- Säädä sitten pimeä-valaistu -raja alakautta viivaan.
- Sivuttaissäätöä varten kierrä säätöruuvia -2-.

**Ohje**

*Oikeanpuoleisessa ajovalossa järjestys on peilikuvamainen.*

- Päätä „Perussäätö“ valojen säädön jälkeen, katkaise virta ja irrota diagnosiiliitin.

