

Irrotus

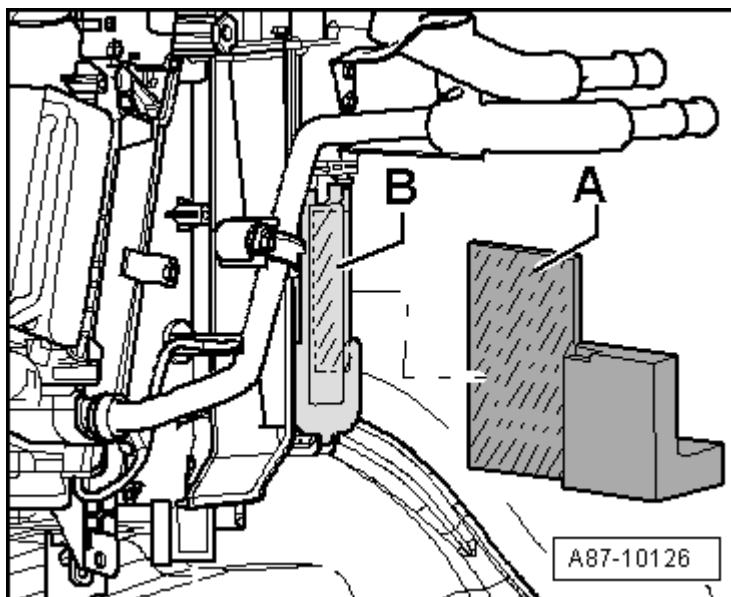

Ohje

- ◆ Auton varustuksesta riippuen tietyissä malleissa tai tiettyjen lisävarusteiden yhteydessä (esim. poliisiautoissa tai takseissa, jotka on varustettu „satelliittipaikannuksella“) voi hansikaslokeron irrottaminen olla välttämätöntä (tiedyt tälle alueelle asennetut ohjainlaitteet on mahdollisesti myös irrotettava, esim. erikoisautojen ohjainlaite -J608-).
- ◆ Autokouluvarusteisesta autosta on mahdollisesti irrotettava autokouluvarustuksen polkimet (mallista riippuen polkimissa on huoltoirrotuskohdat → [Asennusohjeet](#))
- ◆ Auton varustuksesta riippuen tiettyihin malleihin voi kannen -B- alueelle olla asennettuna vaahtomuovieriste -A- (liimattu kiinni), irrota se tarvittaessa.
- ◆ Oikealta ohjattavissa autoissa sisäilmansuodatinta ei irroteta ilmastointilaitteesta oikealle kuten vasemmalta ohjattavissa autoissa, vaan ilmastointilaitteesta vasemmalle. Muut työt suoritetaan kuitenkin suunnilleen samoin.



- Irrota kansi -A- hansikaslokeron -B- alasuojuksesta.



Ohje

Kansi -A- pysyy neljällä lukitsimella hansikaslokeron -B- alasuojuksessa. Nämä lukitukset saattavat olla vaikeita irrottaa, varo vahingoittamasta hansikaslokeron alasuojusta -B- irrotettaessa.

- Peitä lattiamatto paperilla ilmastointilaitteen sisäilmansuodattimen kuilun alla olevalta alueelta matkustajan jalkatilassa.

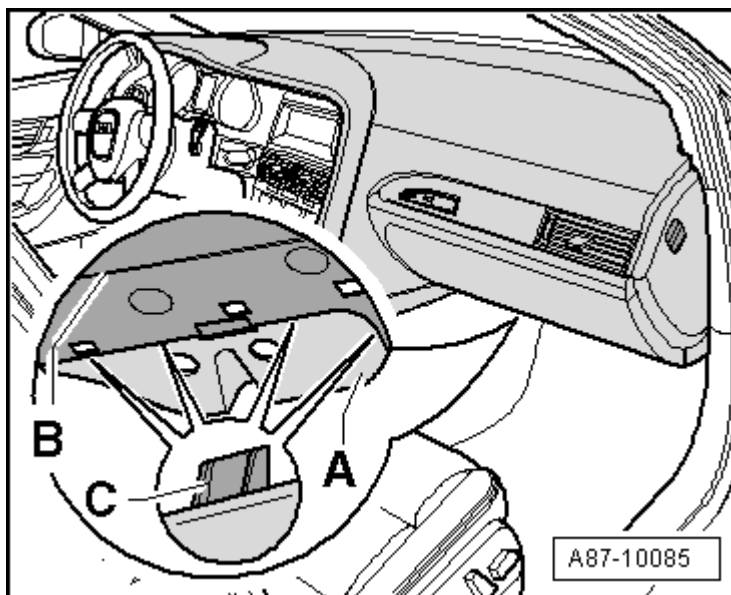

- Hellitä lukitsin -B- ja irrota sisäilmansuodattimen kansi -A- ilmastointilaitteesta.

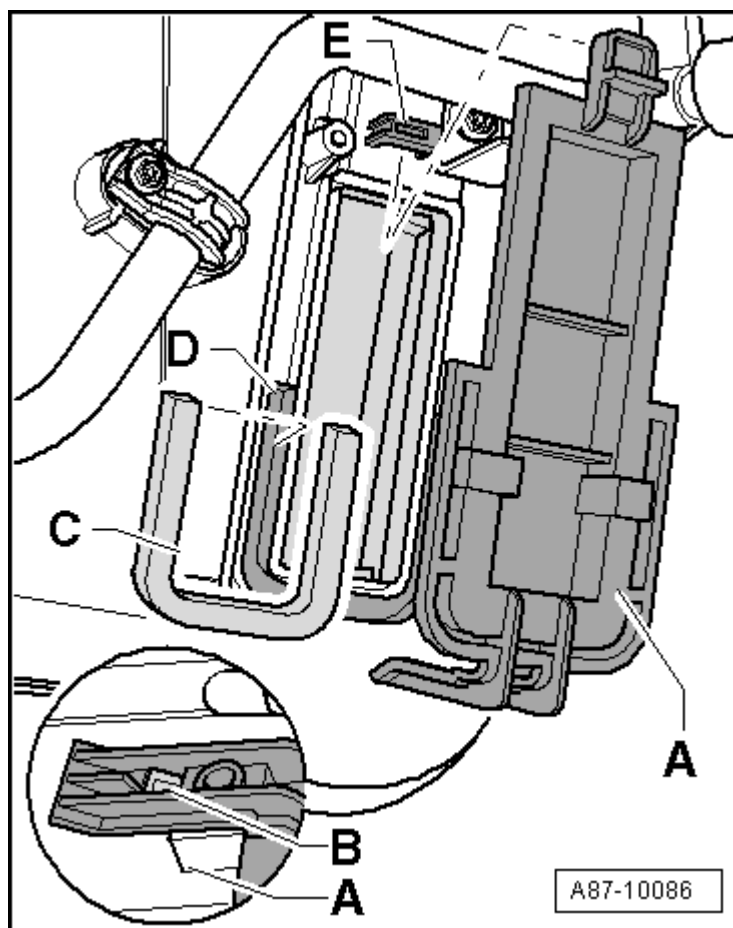

- Irrota sisäilmasuodattimen ensimmäinen osa -A- ilmastointilaitteesta.



Ohje

Ilmastointilaitteeseen on asennettu 2 samanlaista suodatinpanosta päällekkäin.

- Tartu ilmastointilaitteen kuluiun -C- ja vedä raitisilmasuodattimen toinen osa -B- (riipukkeessa) alas ja sitten ulos ilmastointilaitteen kuiltusta.

